

## 滨特尔牌C500系列前置过滤器 产品说明书

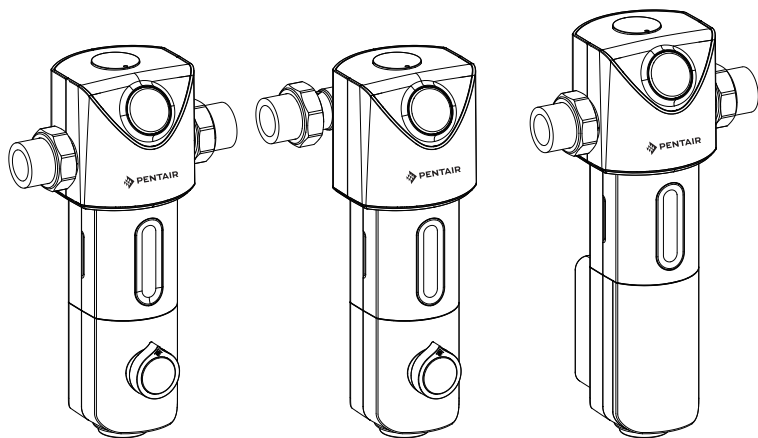

适用型号：  
C500-WB、C500-WR、C500-WI

- 使用前请仔细阅读本说明书
- 本公司保留说明书解释权
- 产品外观请以实物为准
- 阅后请与发票一并妥善保管
- 如遇产品技术或软件升级，恕不另行通知
- 本产品只适合在中国大陆销售和使用

# 目录

## 使用说明

注意事项	1
装箱清单	1
产品参数	2
产品尺寸	3
产品结构	4
适用水质范围	6
产品特点	6
产品使用	6
工作原理	7

## 安装与维护

关键部件清单	8
安装步骤	8
维护与保养	10
常见故障处理	10

产品中有害物质的名称	11
------------	----

保修卡	12
-----	----

用户信息反馈联	12
---------	----

维修记录	13
------	----

封底

使用前请仔细阅读本说明书

请妥善保存本说明书以备使用

产品外观、颜色或表面图案以实物为准

我们的产品在不断更新，若有变更恕不另行通知

# 使用说明

## 注意事项

感谢您选择使用滨特尔牌前置过滤器。

我们希望此产品能给您的家居生活带来更多的健康和便利。

在您安装和使用本产品之前,请务必详细阅读本使用说明书,如果您遇到任何本说明书中未能解答的问题,请与滨特尔经销商或服务人员联络。

为了避免对您或其他人造成可能的伤害或财产损失,请务必注意以下安全注意事项。

- ❖ 本产品禁止过滤未经消毒或水质不明的水源
- ❖ 请勿擅自拆开或改装此前置过滤器,并远离儿童接触范围
- ❖ 安装前请确保机器处于不带电状态并关闭冷水供水阀
- ❖ 机器正常使用前请确保冷水阀打开且管网有水压(未停水)
- ❖ 前置过滤器需安装在总管路上,且进水水温须在范围5°C-38°C之间!
- ❖ 本产品的进水压力范围为(0.1~1.0) MPa,适用水压超过0.4MPa时,建议在进水前端加装减压装置,使水压达到规定要求,水压小于0.1MPa时,建议进水前端增加增压泵
- ❖ 本产品需避免长期安装在有水锤的管路中,否则需加装稳压控制阀
- ❖ 本产品禁止放在阳光直射,高温或室外等场所
- ❖ 本产品需由滨特尔授权的经销商制定的专业水管安装维护人员进行安装和维护
- ❖ 本产品避免安装和存放于室外阳光照射及温度过低(5°C以下)的区域,易造成产品老化或冻裂

## 装箱清单

序号	部件	单位	数量
1	前置过滤器	台	1
2	附件包	套	1
3	一寸转六分PPR接头及白垫片	套	2
4	3分PE管	米	0.8

### 附件包明细:

1. 说明书 —— 1本
2. 三分PE管 —— 0.8米
3. 扳手 —— 1个
4. PE管夹 —— 1个  
(PE管夹仅限于C500-WI型)

# 使用说明

## 产品参数

型号	C500-WB	C500-WR	C500-WI
产品尺寸(mm),长×宽×高	180×102×295	154×152×295	180×108×323
过滤精度(μm)	40		
进水压力(MPa)	0.1-1.0		
适用温度(°C)	5~38		
环境温度(°C)	4~40		
净水流量(m <sup>3</sup> /h)	6.5		
额定总净水量(m <sup>3</sup> )	6700		
进水水质	市政自来水		
接头尺寸	DN25PPR热熔头、DN20PPR热熔头		
排污管尺寸	3分PE管		
净重(Kg)	1.0kg	1.4kg	1.3kg
毛重(Kg)	1.6kg	1.9kg	1.9kg
包装尺寸(mm),长×宽×高	335×175×145		365×165×150
出水水质	符合《生活饮用水水质处理器卫生安全与功能评价规范 ———一般水质处理器》(2001)的要求		
外观说明	竖款直通, 全包白色外观件, 手动排污	竖款万向, 全包白色外观件, 手动排污	竖款直通, 全包白色外观件, 自动排污
批准文号	浙(07)卫水字(2023)第0313号		

# 使用说明

## 产品尺寸

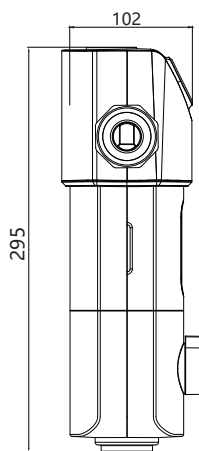
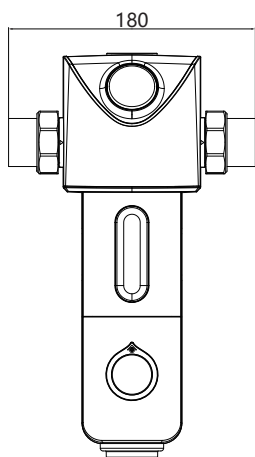

C500-WB

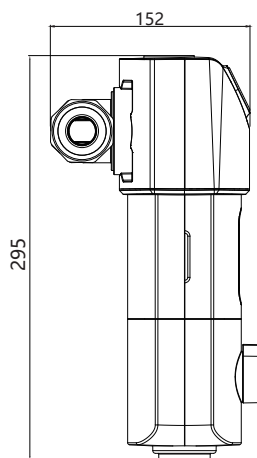
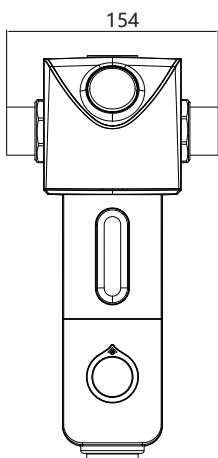

C500-WR

# 使用说明

## 产品尺寸

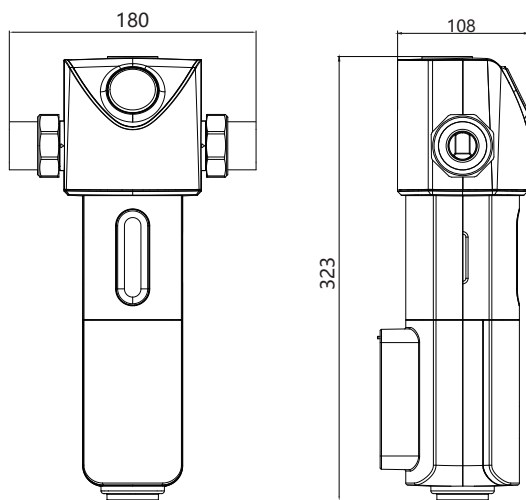

C500-WI

## 产品结构

C500-WB

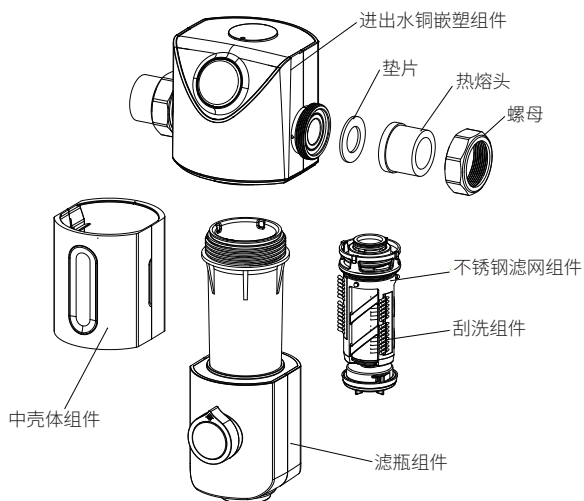

# 使用说明

## 产品结构

### C500-WR

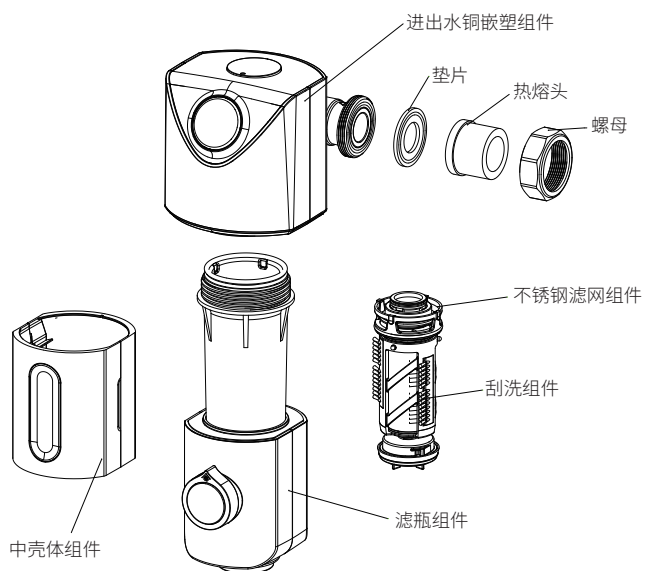

### C500-WI

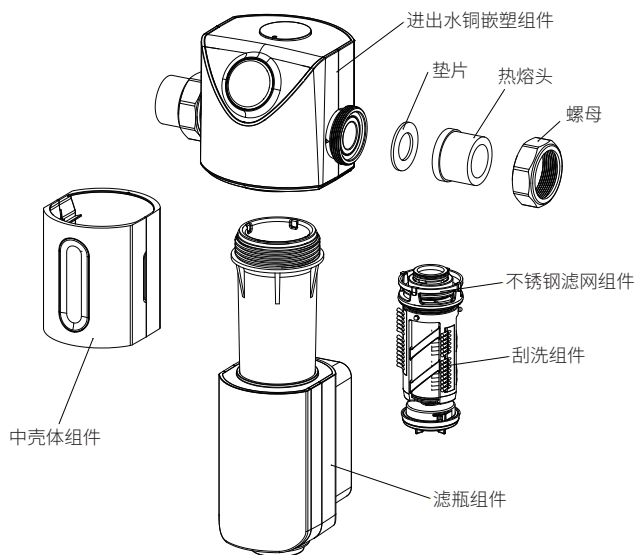

# 使用说明

## 适用水质范围

进水水质：该产品以市政自来水为原水。

## 产品特点

- \*大流量通水，畅快使用体验。
- \*40微米不锈钢滤网，高精度拦截过滤。
- \*360度旋刮清洗，冲洗更彻底。
- \*耐低温高强度滤瓶，使用更可靠。

## 产品使用

本前置过滤器产品用于市政自来水的过滤，处理后出水水质符合《生活饮用水水质处理器卫生安全与功能评价规范——一般水质处理器》(2001)的要求。

### 1. 日常使用：

入户自来水在流动时，产品即会同步对水体中可能存在的杂质进行拦截过滤。

### 2. 产品冲洗：

当拦截在滤网上的杂质过多，会导致水压变低，影响出水体验。此时需要对滤网进行排污冲洗。产品内置有水动力刮洗装置，排污的同时，可利用水流动力对滤网和滤瓶内部进行旋转刮洗。水动力结构正常刮洗时，过滤启动流量需大于9L/min，排污启动流量需大于6L/min。

· C500-WB型和C500-WR型为手动冲洗：打开过滤器上的冲洗排污旋钮，让过滤器对滤网和滤瓶内部进行反冲清洁。冲洗完成后，关闭冲洗排污开关。

· C500-WI型为自动冲洗：产品出厂默认每15天会进行一次冲洗，每次冲洗时长15秒。用户也可根据实际水质情况，对冲洗周期和时长进行重新设置。

### 3. 开机控制

接通电源后，显示屏全部图案亮1秒，伴蜂鸣器鸣叫1声，当检测到排污球阀关闭到位时，进入待机唤醒状态。长按任意键1秒激活显示屏，机器进入待机唤醒状态，屏幕显示下次排污剩余天数。

### 4. 冲洗周期设置

待机唤醒状态下，点触“设置”一次按键进入间隔天数设置状态，点触“+”或“-”图标，改变冲洗间隔天数，设置范围为(0-99天)，选定后，3秒内无任意键操作自动保存并退出，15秒后进入待机省电状态。出厂默认冲洗周期为15天。

### 5. 冲洗时长设置

待机唤醒状态下，点触“设置”两次按键进入冲洗时长设置状态，点触“+”或“-”图标，改变冲洗时长，设置范围为15-90秒，按每15秒增减1档；选定后，3秒内无任意键操作自动保存并退出，15秒后进入待机省电状态。出厂默认冲洗时长为15秒。

### 6. 冲洗键操作说明

待机唤醒状态下，长按“冲洗”按键1.5秒，机器进入手动冲洗状态，此时“冲洗”“秒”指示灯和冲洗状态灯点亮，屏幕显示设定的冲洗时间秒数，当检测到球阀开到到位时，设定的冲洗时间秒数倒计时，当倒计时变为0后直接进入闪烁状态，排污球阀则立刻进入关闭状态，阀门关到位后，冲洗完成。进入待机唤醒状态。

### 7. 电池电量提醒

低电压报警：任何工作状态下，当检测供电电压低于3.6V，数码管T显示E0，指示灯全熄灭，蜂鸣器连续报警约60S后数码管T熄灭，进入待机省电状态。按任意键唤醒系统，屏幕显示E0，蜂鸣器继续报警，约60S后屏幕熄灭，重新进入待机省电状态。

E0状态下，不执行冲洗功能(包括手动冲洗和自动冲洗)。

注：

①在间隔天数设置或冲洗时长的状态下，再触摸一下“设置”按键，确认间隔天数设置并切换为清洗时间秒数设置，此时每触摸设置键一次可循环切换间隔天数及清洗时间秒数的设置；

②配3节7号南孚电池(电池建议更换周期为24个月)。

③C500-WI可以外接电源。规格为type C 端口，5V1A。需用户自行采购符合国家规范外置电源。

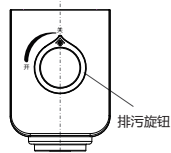

C500-WB/C500-WR

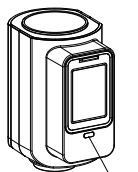

Type-c接口处

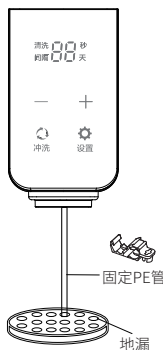

C500-WI

# 使用说明

## 工作原理

### 水处理工艺

过滤：市政自来水 → 不锈钢滤网组件 → 出水

- 首次使用冲洗步骤：第一步：自来水冲洗1小时。第二步：自来水静置24小时。第三步：自来水冲洗5分钟。第四步：打开排污口冲洗5分钟。请在完成上述冲洗步骤后再开始使用本产品。

### 正常过滤状态

- 关闭排污冲洗旋钮，弹簧呈正常状态市政自来水进入过滤器，经过过滤器滤网，大颗粒杂质被拦截在滤网表面或沉淀在滤瓶底部，过滤后的水由出水口输送到后级水管。

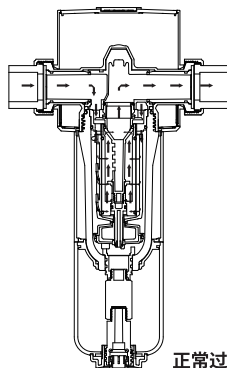

正常过滤状态

### 反冲洗状态：

- 打开排污冲洗旋钮，弹簧呈压缩状态源水进入过滤器反冲洗滤网，流经过滤器滤网由内而外的冲洗滤网上的杂质，最终经排污口冲出杂质。

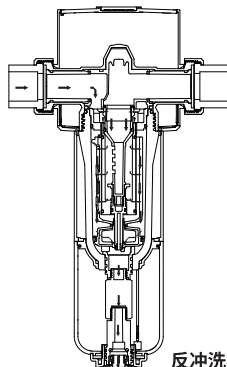

反冲洗状态

# 安装与维护

## 关键部件清单

处理单元	所用材料	使用年限
不锈钢滤网组件	不锈钢、POM	5-10年
PC透明外壳	PC(聚碳酸酯)	5-10年
进出水铜组件	黄铜+PP	5-10年
刮洗组件	POM+PP+PBT	5-10年

\*使用年限为建议更换周期,实际使用期限会根据具体用水状况而变化。

## 安装步骤(以C500-WB为例)

- 1) 关闭进水总阀, 打开家用设备出水口, 排走管内的余水。安装时, 请注意水流方向与管路内水流方向一致。必须垂直于地面。排污口垂直向下, 排污PE管必须固定在地漏上, 切勿折弯。避免压力过大排污甩出地漏, 水洒到主机机身, 损坏主机。

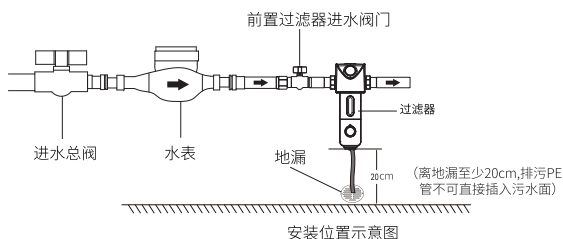
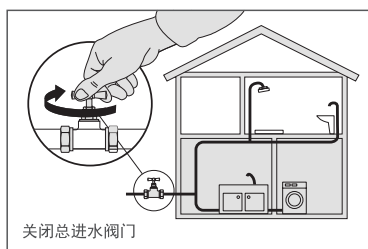

- 2) 根据产品尺寸先确定安装位置(预留 $H \geq 200\text{mm}$ 的高度用于排污, 关闭进水阀门, 打开家用水龙头出水口, 再用PPR管剪刀在安装位置剪下一段管子用于安装本产品, 注意用容器接管子里的余水。

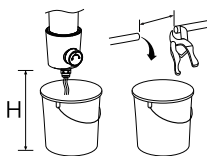

- 3) 如图所示用PPR管热熔机A焊接被剪下的PPR管的一端和接头B(六分PPR热熔接头), 用同样的方法焊接被剪下的PPR管的另外一端, 注意焊接要快速进行, 保证焊接质量, 焊接完后, 冷却2分钟。

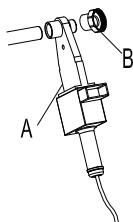

## 安装与维护

### 安装步骤

4) 装配机器配件里的六分PPR热熔接头螺帽。再将接头组件和热熔焊接好的一端接头旋紧, 如图所示。用同样的方法处理另外一端。

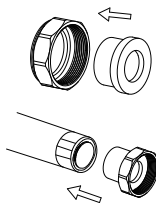

4) 将过滤器产品用附件里的两个接头密封圈放置到铜头两侧的凹槽内, 再将螺母与产品铜头上的螺纹用扳手相接拧紧, 注意水流方向要和过滤器产品上的箭头方向一致, 如图所示。

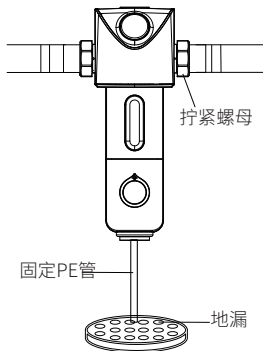

5) 1、缓慢地打开进水阀门, 待家用设备能出水, 再全部关闭出水口。注意查看前置过滤器各个部件之间的连接处是否有漏水或缓慢的渗水现象, 同时可以多次的开、关排水阀放水, 并仔细观察, 如发现有漏水或渗水现象要马上查看该处是否拧紧; 建议观察时间大于5分钟。

2、同时如果观察到压力表压力过大或过小且冲洗效果不明显时, 需在进水前端增加增压或减压装置, 使水压与流量达到规定要求。

# 安装与维护

## 维护与保养(以C500-WB为例)

以下滤网组件维护须由滨特尔授权经销商指定的水管安装专业人员进行。

### 滤网组件拆装说明:

当滤网堵塞, 出水量小且冲洗无明显效果时, 需要手工清洗滤网, 请按以下步骤操作:

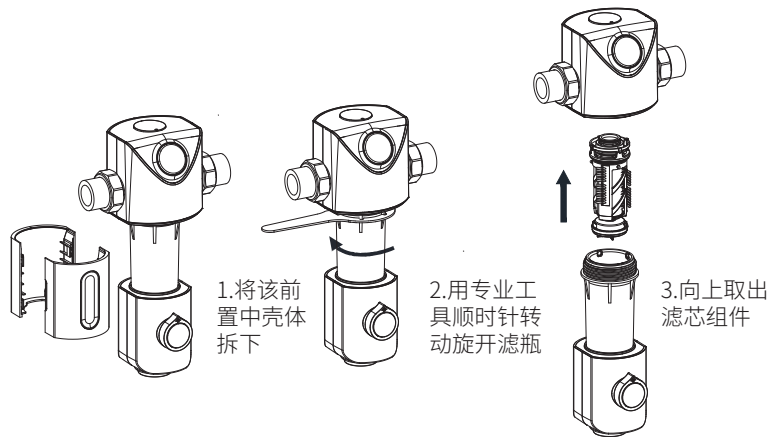

## 常见故障处理

故障现象	可能原因	处理方法
不出水	水源是否有水	等待供水
	进水总阀是否打开	打开进水总阀
出水量小	进水总阀是否完全打开	将进水总阀完全打开
	过滤网表面部分堵塞	清除杂物刮洗滤网
前置过滤器接头处有渗水	过滤器上的零部件是否自行拆卸过	检查密封圈是否错位或脱落
	零件松动	用扳手将螺纹接头重新拧紧
	PPR热熔接头处没有热熔到位	重新热熔
	渗水处的橡胶圈老化或损坏	更换橡胶密封圈
压力表漏水	生料带过少或失效	请维修人员维修或更换整机
E0	电池低电压, 报警显示E0, 蜂鸣器报警60s后停止	更换电池
E1	球阀开不到位, 报警显示E1, 蜂鸣器报警60s后停止	更换电机
E2	球阀关不到位, 报警显示E2, 蜂鸣器报警60s后停止	更换电机

(备注:后面的三项仅适用于C500-WI型)

# 产品中有害物质的名称

零部件名称	中国RoHS物质或元素					
	铅(Pb)	汞(Hg)	镉(Cd)	六价铬(Cr(VI))	多溴联苯(PBBs)	多溴二苯醚(PBDEs)
内外部塑料件总成	○	○	○	○	○	○
球阀	X	○	○	○	○	○
五金小件	○	○	○	○	○	○
包装件	○	○	○	○	○	○
电源板	X	○	○	○	○	○
电源适配器	○	○	○	○	○	○
执行电机	X	○	○	○	○	○
连接线	○	○	○	○	○	○
微动开关	○	○	○	○	○	○
电源线	○	○	○	○	○	○
胶带、打包带	○	○	○	○	○	○
密封圈	○	○	○	○	○	○
不锈钢网	○	○	○	○	○	○

本表格根据SJ/T11364的规定编制。

○：表示该限用物质在该部件所有均质材料中的含量在GB/T 26572规定的限量要求以下。

×：表示该限用物质至少在该部件的某一均质材料中的含量超出GB/T 26572规定的限量要求。

\*明细表中的部件为不同型号产品所包含的主要部件的汇总，本产品是否包含该部件，以产品的实际配置为准。

\*明细表中未列明的其他部件及其均质材料均不含限用物质。

\*明细表中标记“×”部件，皆因行业技术发展水平限制而无法实现限用物质的替代。

**温馨提示：**

为了保护环境，本产品或其中的部件报废后，作为消费者的您有责任将其与生活垃圾分开，送至有资质的回收站点，由回收处理站点按照国家相关规定进行分类拆解、回收再利用等。

有关本产品的回收处理的详细信息，请咨询当地政府、废品处理机构等。



在中华人民共和国境内销售的电子信息产品必须标识此标志。

圆圈内的数字标识正常使用状态下产品的环保使用期限。

# 保修卡



## 保修卡

### 民用水处理售后服务条款

1. 本产品按照《国家三包规定》之条款。购买产品1年之内出现产品本身的质量问题，凭购机发票凭证享受免费保修政策。
2. 保修日期以发票日期为起始日期。用户应保存好有效的购机发票，作为之后售后服务的依据。如无法提供发票，则以生产日期为起始日期。
3. 由滨特尔授权服务经销商上门为用户提供安装、维护、维修服务，如无法出示保修卡和有效购买发票的，将视为过保产品收取相关费用。
4. 以下情况将不享受我司提供的保修服务。
  - 非由本公司授权的专业人员予以安装的；
  - 用户未按照使用说明书所述正常方式操作造成的产品故障或损坏；
  - 用户自行修理或改动设备所造成的故障或损坏；
  - 任何不可抗力（包括但不限于火灾、水灾、地震、雷击等自然灾害）所造成的故障或损坏；
  - 任何人为因素（包括但不限于摔坏、撞击等）所造成的故障或损坏；
  - 无法出示与本产品对应的保修卡、购机发票，或发票上内容有涂改；
  - 使用未经本公司认可的部件造成的一切问题。
5. 保修期内更换的维修物件均属于滨特尔公司所有。
6. 本产品只适合个人家庭安装使用，不能作商用场合应用。
7. 免费售后服务热线:400-820-6671，工作时间：周一至周六09:00-17:00（法定节假日除外）。

## 用户信息反馈联



2 0 0 0 5 2

上海市延安西路1118号龙之梦大厦19楼  
滨特尔水处理有限公司售后服务部 收

### 用户信息反馈联

▲ 请沿虚线剪下此回执并放入信封寄回上述地址



产品说明书或包装上的PENTAIR和滨特尔为PENTAIR公司多种注册商标展示,本产品商标名为"滨特尔"。



扫描以上二维码,可获取电子版产品使用说明



苏州滨特尔水处理有限公司

地址:江苏省苏州市苏州新区何山路371号

邮政编码:215011

服务热线:400-820-6671

网 址: <http://www.pentairaqua.cn/>