



滨特尔牌PE系列软水机 说明书

型号: PE-26-01
PE-60-01



---- 滨特尔牌 PE 系列软水机 ----

用户必读

您好！感谢您购买和使用滨特尔净水设备。我们希望本系统为您提供长期的服务，给您的家居生活带来更多的享受。

在安装、使用及维护过程中，

1. 请严格遵守此说明书的安装规范请专业人士进行安装，并遵照说明书中的使用方法进行使用。
2. 请勿使用未经滨特尔授权的配件或部件进行安装和更换，否则因此造成机器损坏或者财产损失，本公司恕不负责。
3. 本产品如若发生问题，请到滨特尔授权的维修中心或由滨特尔授权的专业人士进行上门维修，否则因此造成机器损坏或者财产损失，本公司恕不负责。
4. 如对本机器的安装、使用及维护保养有任何问题，您可与滨特尔授权的当地经销商联系或拨打滨特尔全国服务热线 400-820-6671。

目录

使用说明



注意事项	1
装箱清单	2
产品整体尺寸	3
系统连接图	3
产品界面	4
产品特点	4
功能介绍	4
产品使用	5
保养与维护	6
故障诊断	8
有害物质申明	10
保修服务	11

封底

使用说明

注意事项

为了确保使用安全，避免人身伤害和物品损坏事故，请务必仔细阅读并遵守本说明书中标有以下标志的安全注意事项。

 禁止标志	凡是带有该标志的内容，是必须禁止的行为，否则可能会造成产品的损坏或危及使用者的人身安全。
 警示标志	凡是带有该标志的内容，必须严格按照要求操作，否则可能会造成产品的损坏或危及使用者的人身安全。
 注意标志	凡是带有该标志的内容，是使用者必须引起重视的部分，否则会因操作不当引起产品损伤或造成其他损失。



禁止

- 禁止在机体附近存放易燃易爆或受热易变形变质物品。
- 软水机勿安装在阳光直射的环境中，防止吸盐管被暴晒老化。
- 不可使系统中的处理介质在超出 1~49°C 的环境温度下工作，并注意防止软水机及管道冻结，由冻结引起的损坏不在保修范围之内。
- 供水水压要求为 0.14 ~ 0.68MPa，如低于或高于此标准应装增压泵或减压阀，以保证软水机的工作压力符合技术要求。
- 本产品需避免安装在有水锤的管路中，否则需加装稳压控制阀。
- 本系统再生过程中建议使用软水专用盐，请勿用低品质工业盐或食盐代替。
- 不可使系统中的处理介质长时间缺水、导致干燥失效。



警示

- 软水机电源必须接地。如果电源软线损坏，必须用专用软线或从其制造商或维修部买到的专用组件来更换。
- 应避免含有大量铁离子、有机污染物或高浊度、高色度的原水进入系统，如原水质量较差，建议在本系统前加装过滤装置。
- 应首先完成所有塑料接头附近的焊接，然后再将管接头连接至控制阀。不可使用含铅焊料进行焊接。



注意

- 所有电气连接必须依据地方和国家法规完成。
- 只能使用随机或者原厂提供的交流适配器，交流适配器不可维修，必须整个更换。电源适配器仅供本软水机使用，不能用于其他家用电子电器设备。
- 所有塑料接头应用手拧紧，不可使用钳子和扳手。未使用 O 型圈密封的接头可用聚四氟乙烯生料带密封。只能使用 100% 硅润滑剂。所有的管道连接必须依据地方、国家法规完成。

装箱清单

打开包装，查看各部件是否齐全，所有型号软水机配件如下：

1. 带自动控制阀和盐箱的软水机
2. 进出水管接头套件
3. 排水流量控制和排水接头
4. 电源适配器
5. 安装说明书
6. 透明软管（根据安装现场需要，切分成溢流管和排污管）
7. 进出水旁通组件

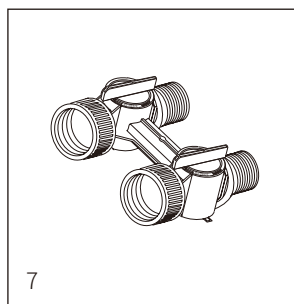
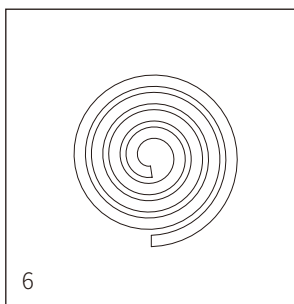
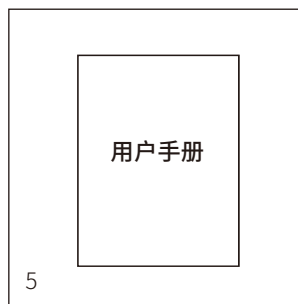
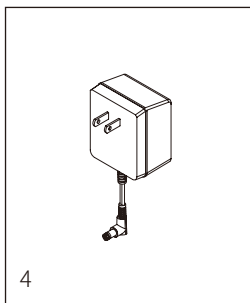
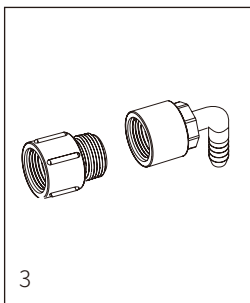
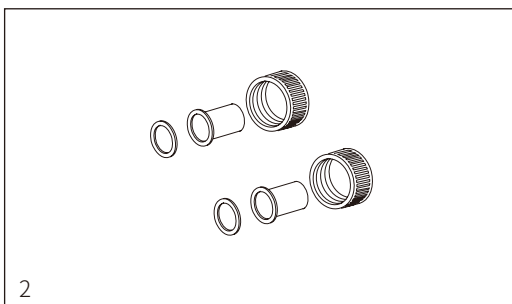

产品整体尺寸

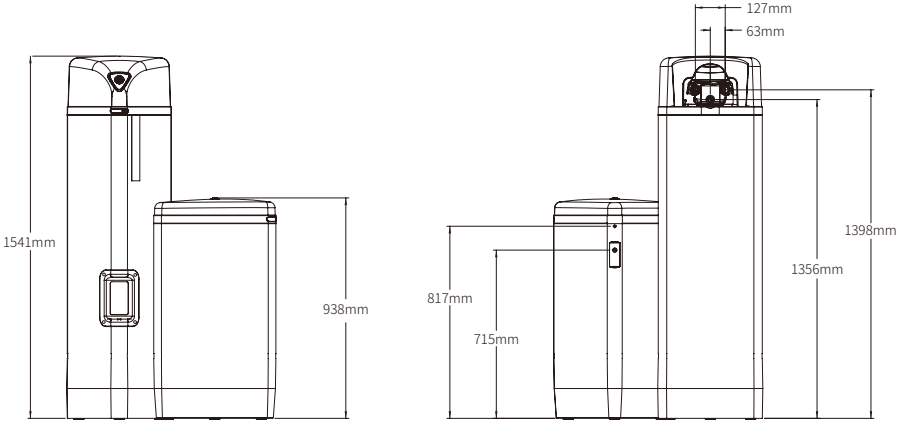

系统连接图

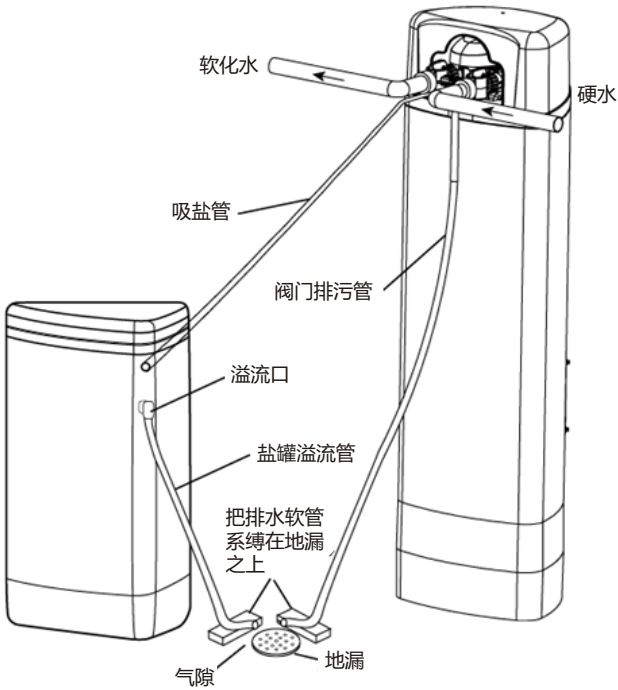

产品界面

控制阀面板



产品特点

1. 澎湃大流量软水，满足大户型的供水需求；
2. 高树脂容量，高处理量，持续保证软化效果；
3. 精细档位选择，可根据用户当地水质进行模式定制；
4. 黄金电导探测，精准科学的水质监控系统；
5. 全自动运行，使用省心；
6. 兼容滨特尔全屋净水智联系统（仅 PE-60-01 型）。

功能介绍

滨特尔牌 PE 系列软水机以市政自来水为原水，有效降低水中硬度，处理后出水水质符合《生活饮用水水质处理器卫生安全与功能评价 --- 一般水质处理器》(2001) 的要求。该软水机适用于公寓、大平层、别墅等大户型家庭用水的水质软化处理。

产品使用

安装本产品后，打开软水水路所在龙头即可直接使用。

物联功能（仅 PE-60-01 型）

有关物联功能的安装与使用，请另参考 PE-60-01 型产品随机附赠的《物联功能产品说明书》。

使用注意事项







- 正常情况下，建议每使用各型号的再生周期净水量的市政自来水后用盐再生一次，再生时将不含碘的盐加入盐箱内，控制阀会自动完成树脂的再生和冲洗。每使用各型号的额定总净水量的市政自来水后需要更换树脂，如需更换树脂请联系本公司技师。
- 软水机电源请勿随意断电，停电发生后需重新设置反冲时间。
- 软水机不用水时，请关闭进水球阀和切断电源。重新使用时要先进行一次立即再生后才能使用。

保养与维护

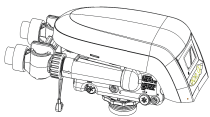
正确使用和操作本系统，将有助与保证设备使用寿命。

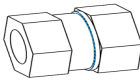
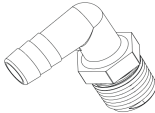
- 耗盐提醒：当显示面板“check salt”发出红色光时，代表此时再生盐水未经过阀体，盐箱内需要加盐；加盐方式：打开盐箱盖，加入适量的盐块，并摊平，请注意盖好盐井盖，同时在控制面板上摁下再生按钮熄灭指示灯。
- 树脂再生需要使用盐水，用于溶解盐的水会由软水机注入盐箱，因此在软水机正常运行之前您需要在盐箱内装满盐。再生用盐需使用颗粒状或丸状的软水专用盐，请勿使用品质较差的工业盐，因其含有较多杂质和沉淀物会污染树脂层，严重降低软水机的工作容量，也尽量不要用食盐代替，其中的某些添加剂可能会破坏树脂性能。
- 有些再生剂内含有杂质成分比较多，长时间使用后会有污垢积存，应当予以清除，以免管路发生堵塞；清洗再生剂箱时，应先取出盐井，然后取出盐算，用清水清洗即可，切勿用任何有机溶剂清洗。
- 在潮湿地区，盐箱中会出现盐桥现象，在水和盐桥之间形成一个空间，盐不能溶解于水中形成盐水，树脂无法正常再生，提供软水。破坏盐桥可以用一根小棍插入盐中，如果小棍感觉到有硬物，这就可能是盐桥此时请轻轻将盐桥戳碎。切勿敲打盐箱外壁。
- 当因故长期不能使用本系统时（半年以上），应设法在半年左右（或更短时间）对全系统通水几个小时并启动一次再生，以便本系统在您再次连续使用时能够发挥最佳效能。

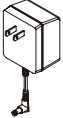
配件保养

序号	类别	名称	图片	失效原因	建议保养周期
1	电控类	控制阀		疲劳, 老化	60 个月
2	电控类	金属探针		疲劳, 老化	24 个月
3	管件	稳压器		堵塞, 老化	30 个月
4	管件	转接头		堵塞, 老化	36 个月
5	管件	排污接头		堵塞, 老化	36 个月
6	管件	排污管		堵塞, 老化	36 个月
7	电控类	开关电源		疲劳, 老化	30 个月
8	电控类	线束		疲劳, 老化	30 个月

故障诊断

Analyzer 控制器 --- 错误代码和盐检查指示灯

故障	可能原因	解决办法
显示 ERR 1	程序设置出错。	按任意键并重新编程 I 级设置。
显示 ERR 2	控制器不是“China” 50H Z 型号。	安装 50Hz 的控制器。
显示 ERR 3	控制器不能确定凸轮轴的位置。 凸轮轴本应旋转回到初始位置。	等待两分钟，等控制器回到初始位置。 此时，控制器显示器上的沙漏图标会闪烁，表示马达在运行。
	在显示 ERR 3 期间，凸轮轴停止转动。	检查是否连接马达。确认马达线束是否连接到马达和控制模块。 确认光学传感器已连接到位。 确认马达齿轮咬合到凸轮齿轮。 如果所有连接都完好，按照以下顺序尝试更换： 1. 线束、马达、光学传感器组件 2. 控制器
	凸轮轴转动超过 5 分钟才回到初始位置。	确认已安装光学传感器并连接到线路。 确认凸轮轴连接正确。 确认没有灰尘或垃圾阻塞任何凸轮槽。 如果马达依然无序旋转，按顺序更换下列元件： 1. 线束、马达、光学传感器组件 2. 控制器
显示 Err 6	未连接探针或探针出现故障。	重新连接或更换探针。
阀门控制器上显示盐量检查指示灯——按下“再生”按钮来关闭盐量检查指示灯	未吸盐再生或在再生期间检测到的再生剂不足。	确保盐 / 再生剂可用。检查吸盐再生。 检查再生剂管路是否有泄漏。

系统故障诊断

故障	可能原因	解决办法
再生剂箱溢流	<ul style="list-style-type: none"> a. 补充流量失控。 b. 到空气止回阀的再生剂管路有空气泄漏。 c. 排污控制阀内被树脂或其他碎片堵塞。 	<ul style="list-style-type: none"> a. 拆下补充流量控制阀，对球体和阀座进行清洗。 b. 检查再生剂管路中的所有接头是否有泄漏。 c. 清洗排污控制阀。
再生之后，在排污或再生剂管路内有流水或滴水	<ul style="list-style-type: none"> a. 阀杆回位弹簧无力。 b. 碎片阻止了阀门关闭。 	<ul style="list-style-type: none"> a. 更换弹簧（联系经销商）。 b. 去除碎片。
再生之后有硬水泄漏	<ul style="list-style-type: none"> a. 再生不当。 b. 外部旁通阀有泄漏。 c. 上升管周围的 O 型圈损坏。 d. 树脂量设置有误，导致系统容量太低。 	<ul style="list-style-type: none"> a. 正确设置相应的再生剂量后，再次再生。 b. 更换旁通阀门（联系经销商）。 c. 更换 O 型圈。 d. 重置控制器并编程树脂量至正确设置。
控制器不吸盐再生	<ul style="list-style-type: none"> a. 水压低。 b. 排污管路受限。 c. 射流器堵塞。 d. 射流器故障。 e. 阀片 2 和 / 或 3 没关闭。 f. 空气止回阀过早地关闭。 	<ul style="list-style-type: none"> a. 依据说明进行正确设置。 b. 去除限制。 c. 清洗射流器和滤网。 d. 更换射流器和盖子（联系经销商）。 e. 推动阀杆，清除阀片上的异物，检查阀片是否能关闭。如有必要须更换阀片（联系经销商）。 f. 暂时将控制置于补充盐水位。如有必要，须更换或修复空气止回阀（联系经销商）。
控制器不再自动再生	<ul style="list-style-type: none"> a. 没有连接交流适配器或马达。 b. 马达故障。 	<ul style="list-style-type: none"> a. 接通电源。 b. 更换马达（联系经销商）。
控制器再生时间错误	控制设置有误。	依据说明纠正时间设置。
吸盐再生间歇或不规则	<ul style="list-style-type: none"> a. 水压低。 b. 射流器故障。 	<ul style="list-style-type: none"> a. 将水处理泵压设置在 20psi。 b. 更换射流器（联系经销商）。
再生后没有处理过的水	<ul style="list-style-type: none"> a. 再生剂箱内没有再生剂。 b. 射流器堵塞。 	<ul style="list-style-type: none"> a. 向再生剂箱内添加再生剂。 b. 清洗射流器和滤网（联系经销商）。
以超低或高流量进行反冲洗或清除	<ul style="list-style-type: none"> a. 使用了不正确的排污控制器。 b. 异物影响阀门运行。 	<ul style="list-style-type: none"> a. 更换正确尺寸的控制器（联系经销商）。 b. 拆卸排污控制器并清洁球体和阀座。
再生过程有处理水流出	<ul style="list-style-type: none"> a. 再生不当。 b. 树脂量设置有误。 	<ul style="list-style-type: none"> a. 再次再生。 b. 重置控制器并编程树脂量以正确设置。

有害物质声明

产品中有害物质的名称及含量

产品中有害物质的名称及含量表						
部件名称	有害物质					
	铅(Pb)	汞(Hg)	镉(Cd)	六价铬(Cr(VI))	多溴联苯(PBB)	多溴二苯醚(PBDE)
塑料件	○	○	○	○	○	○
包装印刷	○	○	○	○	○	○
橡胶密封件	○	○	○	○	○	○
电脑板组件	×	○	×	○	○	○
电源适配器	×	○	○	○	○	○

本表格依据SJ/T11364的规定编制

○：表示该有害物质在该部件所有均质材料中的含量均在GB/T26572规定的限量要求以下。

×：表示该有害物质至少在该部件的某一均质材料中的含量超出GB/T26572规定的限量要求。

说明：某些型号产品可能不包含表中部分部件，具体以实物为准。标记“X”部件，皆因行业技术发展水平限制而无法实现有害物质的替代。



在中华人民共和国境内销售的电子信息产品必须标识此标志。
圆圈内的数字表示正常使用状态下产品的环保使用期限。

保修服务

保修卡



保修卡

1. 本产品实行整机保修五年。耗材不在保修范围内（耗材包含各种滤芯，滤膜，滤料和阻垢材料等耗材）。
2. 用户应保存好有效的购机发票和产品保修卡，作为之后售后服务依据。
3. 由滨特尔授权服务经销商上门为用户提供安装、维护、维修服务，如无法出示保修卡和有效购买发票的，本公司将视为过保产品收取相关费用。
4. 以下情况将不享受我司提供的保修服务。
 - 非本公司授权的专业人员安装；
 - 用户未按照使用说明书所述正常方式操作造成的产品故障或损坏；
 - 用户私自修理或改动设备所造成的故障或损坏；
 - 任何不可抗力（包括但不限于火灾、水灾、地震、雷击等自然灾害）所造成的故障或损坏；
 - 任何人为因素（包括但不限于摔坏、撞击等）所造成的故障或损坏；
 - 无法出示保修卡、购机发票或发票上内容有涂改；
 - 使用未经本公司认可的部件造成的一切问题。
5. 保修期内更换的维修用件均属于滨特尔公司所有。
6. 水处理设备中的所有滤芯滤料等耗材不享受免费保修服务。
7. 边远地区如需至现场实行保修服务时，我司将收取一定的服务费用。
8. 免费售后服务热线：400-820-6671，工作时间：周一至周五 09:00-19:00；周六、周日：9:00 - 17:30（国定假日除外）。

产品说明书或包装上的 PENTAIR 和滨特尔为 PENTAIR 公司多种注册商标展示, 本产品商标名为“滨特尔”。

铭牌粘贴处



扫描以上二维码, 可获取电子版产品使用说明



原产国: 美国

生产企业: 滨特尔民用水处理公司 Pentair Residential Filtration, LLC

生产企业地址: 13845 BISHOPS DRIVE SUITE 200, BROOKFIELD, WISCONSIN 53005 U.S.A.

实际生产企业: Pentair Residential Filtration Chardon Operations

实际生产企业地址: 220 Park Drive Chardon, Ohio, 44024, United States

在华责任单位: 苏州滨特尔水处理有限公司

在华责任单位地址: 江苏省苏州市苏州新区何山路 371 号

邮编: 215011

服务热线: 400-820-6671

网址: www.pentairwater.cn

PEMA001_VB