

滨特尔牌前置过滤器(自动款) 产品说明书

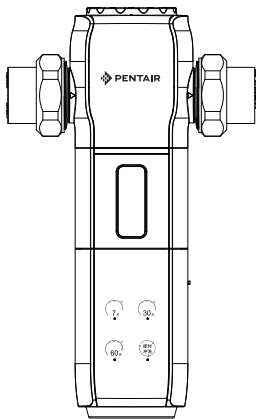

型号：S260-WI型

- 使用前请仔细阅读本说明书
- 本公司保留说明书解释权
- 产品外观请以实物为准
- 阅后请与发票一并妥善保存
- 如遇产品技术或软件升级，恕不另行通知
- 本产品只适合在中国大陆销售和使用

目录

使用说明

注意事项	2
产品功能	2
适用水质范围	2
装箱清单	2
产品参数	3
产品尺寸	4
电源连接及电池拆装	4
球阀自动控制器操作说明	5
手动冲洗操作说明	6
排污冲洗方式	6

安装与维护

产品结构	7
关键部件清单	8
安装步骤	9
维护与保养	10
常见故障处理	11

产品中限用物质的名称及含量	12
---------------	----

保修卡	13
-----	----

用户信息反馈联	13
---------	----

维修记录	14
------	----

封底

使用说明

注意事项

感谢您选择使用滨特尔牌前置过滤器。

我们希望此产品能给您的家居生活带来更多的健康和便利。

在您安装和使用本产品之前,请务必详细阅读本使用说明书,如果您遇到任何本说明书中未能解答的问题,请与滨特尔经销商或服务人员联络。

为了避免对您或其他人造成可能的伤害或财物损失,请务必注意以下安全注意事项。

- ❖ 本产品禁止过滤未经消毒或水质不明的水源。
- ❖ 请勿擅自拆开或改装此前置过滤器,并远离儿童触碰范围。
- ❖ 安装前请确保机器处于不带电状态并关闭冷水供水阀。
- ❖ 机器正常使用前请确保冷水阀打开且管网有水压(未停水)。
- ❖ 前置过滤器需安装在总管路上,且进水水温须在范围5°C-38°C之间!
- ❖ 本产品的进水压力范围为(0.1~0.7) MPa,在未达到正常适用水压及流量时,在进水前端增加增压或减压装置,使水压与流量达到规定要求。
- ❖ 安装位置确保有可靠的排水系统。
- ❖ 本产品需避免长期安装在有水锤的管路中,否则需加装稳压控制阀。
- ❖ 本产品禁止放在阳光直射,高温或室外等场所。
- ❖ 本产品需由滨特尔授权的经销商指定的专业水管安装维护人员进行安装和维护。
- ❖ 本产品避免安装和存放于室外阳光照射及温度过低(5C以下)的区域,易造成产品老化或冻裂。

产品功能

本前置过滤器产品用于市政自来水的过滤,处理后出水水质符合《生活饮用水水质处理器卫生安全与功能评价规范——一般水质处理器》(2001)的要求。

适用水质范围

进水水质:该产品以市政自来水为原水。

装箱清单

序号	部件	单位	数量
1	前置过滤器	台	1
2	附件包	套	1
3	DN25 PPR接头	个	2
4	DN20 PPR接头	个	2
5	PPR接头螺母	个	2
6	说明书	本	1
7	电池	节	3

附件包明细:

- 1.密封垫片 —— 2片
- 2.三分PE管 —— 0.8米
- 3.扳手 —— 1个
- 4.O型圈 —— 1个

使用说明

产品参数

型号	S260-WI型
产品尺寸(mm),长×宽×高	251×151×97
过滤精度(μm)	40
净水流量(m ³ /h)	6.0m ³ /h
额定总净水量(m ³)	6500m ³
进水压力(MPa)	0.1-0.7
适用温度(°C)	5~38
环境温度(°C)	4~40
执行标准	Q/320505PT306《滨特尔前置过滤器》
进水水质	市政自来水
接头尺寸	DN20/DN25
排污管尺寸	3分PE管
净重(Kg)	1.0
毛重(Kg)	1.4
包装尺寸(mm),长×宽×高	310×155×126
出水水质	符合《生活饮用水水质处理器卫生安全与功能评价规范 ———一般水质处理器》(2001)的要求
外观说明	白色智能款

使用说明

产品尺寸

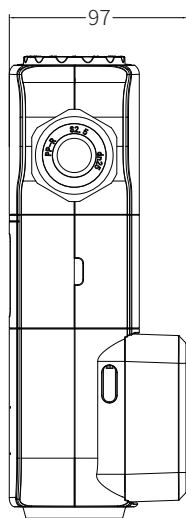
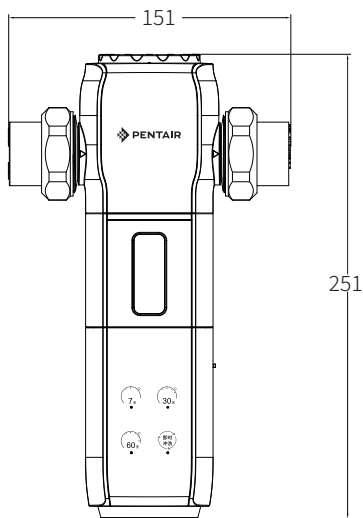

单位:mm

电源连接及电池拆装

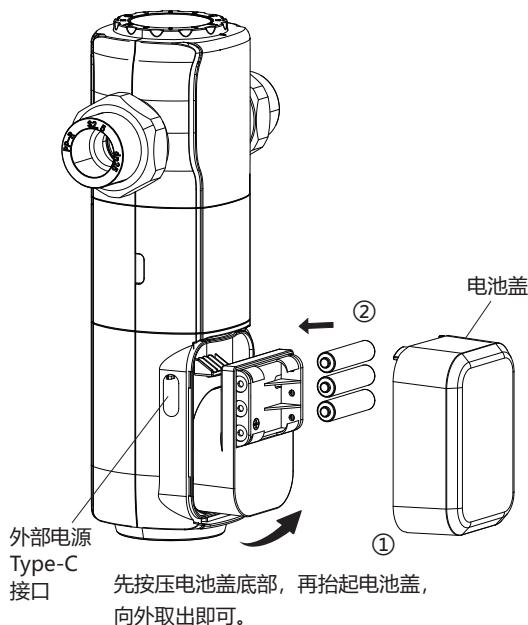

1、电池安装左图所示:

打开电池盖。(如图①)。将随机配送的3节7号电池按图②箭头方向放入电池座中。扣上电池盖。(注:后期更换电池与上步骤一致,建议使用一年更换3节新电池)

2、外部电源输入输出:

将外部电源接头插入侧边的外部电源Type-C接口中,并插上电源。

(注:输入电源:100-240V~50/60Hz;输出:5V/1A)

使用说明

自动冲洗操作说明

1、上电：装入电池后，屏幕四颗指示灯依次亮一下，并伴有蜂鸣声，然后球阀自动打开，打开完成后，球阀自动关闭。自检完成后，进入默认出厂设置(30天)。15秒后无操作，息屏进入低功耗待机状态。

2、唤醒：触碰任意键，伴随着“嘀”一声，进入唤醒状态。

3、设置：长按“7”天、“30”天或“60”天按键1秒，进入设置排污周期设置，设置过程中，对应的排污周期上方指示灯闪烁，点触“7”天、“30”天或“60”天按键，蜂鸣器鸣叫一声，改变排污周期，3秒无任何操作退出设置。

4、冲洗：在唤醒状态下，触碰“即时清洗”一下，立即执行冲洗排污功能。冲洗排污过程中，再次触碰“即时清洗”一下，关闭冲洗。默认冲洗时间为30秒。

5、复位：长按“即时清洗”8秒，重启程序。

6、报警

报警1	无法打开或关闭球阀，蜂鸣器报警，四盏指示灯同时闪烁
报警2	电池没电报警，蜂鸣器报警，四盏指示灯循环闪烁

温馨提示：出现2报警，请更换3节新电池才能解除报警

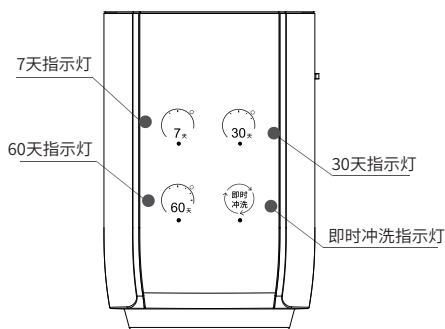

控制面板显示如上图所示

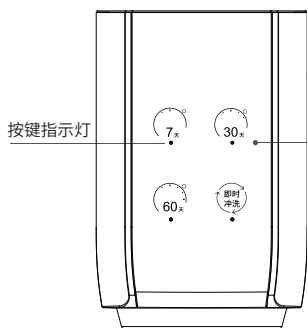

注意：电池没电报警，四颗按键指示灯顺时针间隔1秒循环闪烁，蜂鸣器报警间隔1秒鸣叫，无操作报警60秒后，进入休眠状态，点按任意按键唤醒继续报警。出现报警后，控制器不会自动启动，需更换3节7号新电池才能解除报警。

使用说明

手动冲洗操作说明

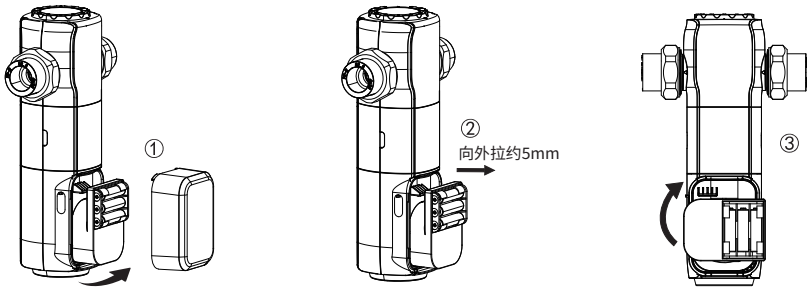

- 1、按图①中箭头方向先按压电池盖底部，再抬起电池盖，向外取出即可。
- 2、按图②中箭头方向向外拉动手动开关约5mm。
- 3、按图③中箭头方向打开手动开关，进行冲洗。
- 4、手动冲洗完毕后按③②①步骤复原即可。

排污冲洗方式

- 1、安装完毕后,打开进水总阀,观察是否有漏水现象。接上电源,初次使用时,触碰即时冲洗手动冲洗一次。
- 2、首次使用冲洗步骤:第一步:自来水冲洗1小时。第二步:自来水静置24小时。第三步:自来水冲洗5分钟。第四步:打开排污口冲洗5分钟。
- 3、视各地水质不同,用户可根据实际使用情况设置冲洗周期。
- 4、连续使用本产品8-12个月,需对滤网进行清洗。用户也可根据滤瓶内杂质堆积程度适当缩短冲洗周期。清洗、维护时,需注意保护好各部件完好。
- 5、本产品具有自动冲洗功能,在设定时间会进行自动排污,因此在安装时,请确保可靠的排水系统,建议用户根据安装步骤中安装示意图所示进行安装。若自动排污系统出现故障或失灵,机器一直处于排污状态时,可按手动冲洗操作说明关闭球阀开关。
- 6、需定期检查机器连接处是否漏水,长期外出或不使用本机时,需关闭进水源。

安装与维护

产品结构

本产品为白色塑料外观, 透视窗可观看过滤及冲洗效果, 不锈钢过滤网采用316L材质。

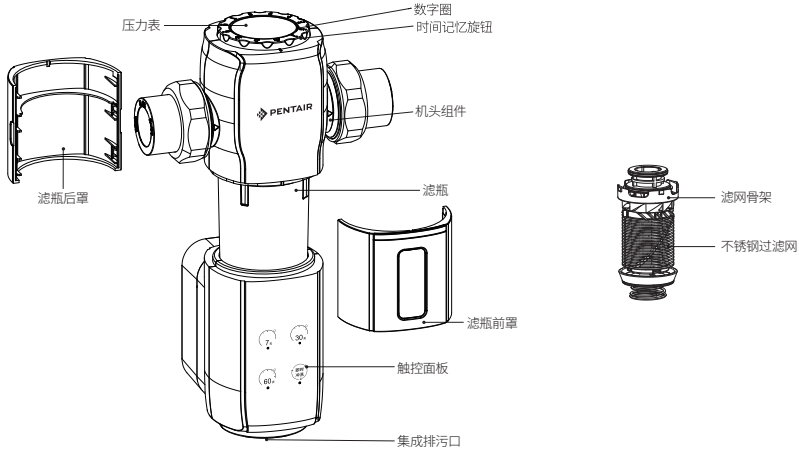

水处理工艺

市政自来水 → 不锈钢过滤网组件 → 出水

正常过滤状态

• 关闭排污冲洗旋钮, 弹簧呈正常状态市政自来水进入过滤器, 经过过滤器滤网, 大颗粒杂质被拦截在滤网表面或沉淀在滤瓶底部, 过滤后的水由出水口输送到后级水管。

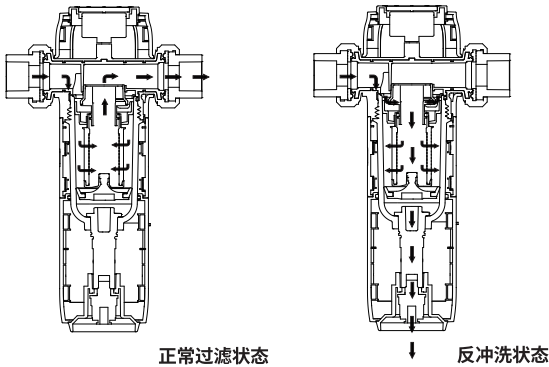

反冲洗状态:

• 打开排污冲洗旋钮, 弹簧呈压缩状态源水进入过滤器反冲洗滤网, 流经过滤器滤网由内而外的冲洗滤网上的杂质, 最终经排污口冲出杂质。

安装与维护

关键部件清单

序号	处理单元	所用材料	规格	用量	使用年限
1	不锈钢过滤网	不锈钢	$\phi 36 \times 82 \text{mm}$	1套	5-10年
2	滤瓶	改性树脂	$\phi 65 \times 130 \text{mm}$	1套	5-10年
3	机头组件	铜、PPR	$(104 \times 67 \times 52) \text{mm}$	1套	10年
4	滤网骨架	工程塑料	$\phi 47 \times 123 \text{mm}$	1套	10年
5	集成排污组件	工程塑料	$\phi 46 \times 98 \text{mm}$	1套	10年

安装步骤

- 1) 关闭进水总阀，打开家用设备出水口，排走管内的余水。安装时，请注意水流方向与管路内水流方向一致。

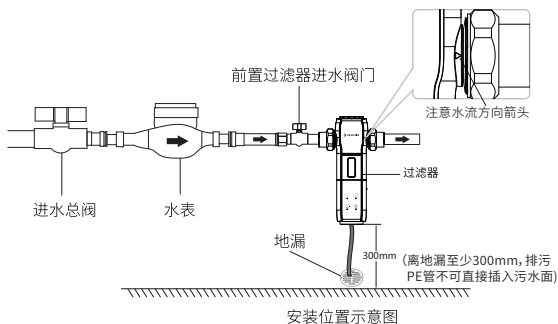
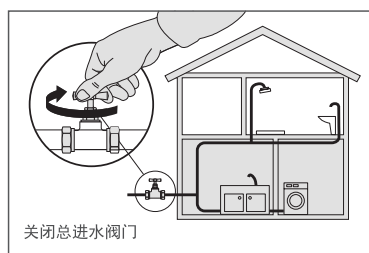

- 2) 用PPR切管器将自来水管按照本产品的进水管口的距离裁切掉相适应的长度。(请仔细测量需要裁切的管道长度，过长和过短都将无法安装，在裁切前请在切口下方摆放盛水容器，以防止管道中未放尽的残留水浸湿地面)。

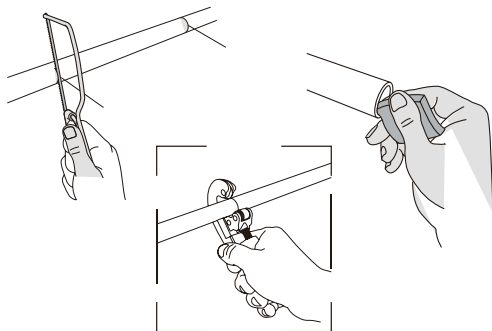
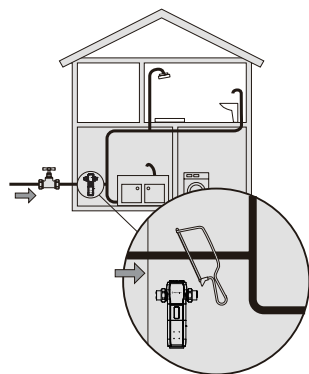

安装与维护

安装步骤

- 1、将包装打开，取出PPR接头，用热熔机将机器上的PPR接头和管路上PPR管焊接，用同样的方法安装好另一端的接头组件。
- 2、在PPR接头螺母内放入PPR接头和密封垫片，而后拧紧PPR接头螺母与铜头。
- 3、安装好之后直接将PE管插入本产品底部的快接头，确保插到位，另一端插入地漏。

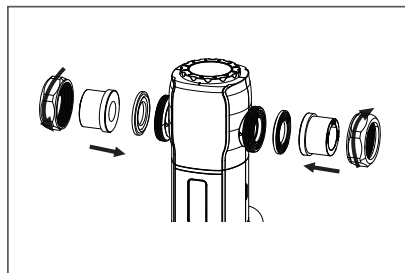
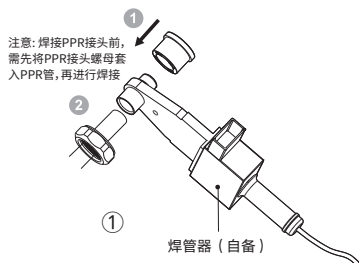

4) PE管安装:

PE管安装，应先将蓝卡取下，再将PE管插入前置过滤器排污口，确保插到底，PE管另外一端需插入地漏中，然后再将蓝卡卡入。

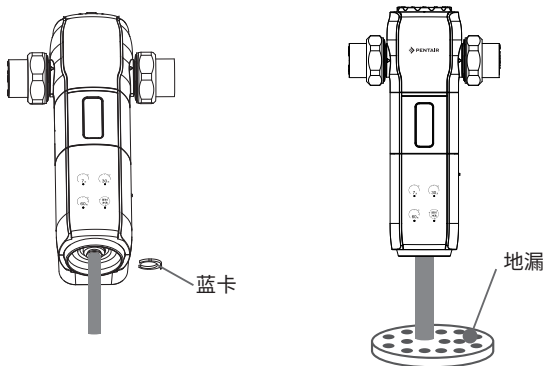

5) 1、缓慢地打开进水阀门，待家用水设备能出水，再全部关闭出水口。注意查看前置过滤器各个部件之间的连接处是否有漏水或缓慢的渗水现象，同时可以多次的开、关排水阀放水，并仔细观察，如发现漏水或渗水现象要马上查看该处是否拧紧；建议观察时间大于5分钟。

2、同时如果观察到压力表压力过大或过小且冲洗效果不明显时，需在进水前端增加增压或减压装置，使水压与流量达到规定要求。

安装与维护

维护与保养

以下滤网组件维护须由滨特尔授权经销商指定的水管安装专业人员进行。

滤网组件拆装说明：

当滤网堵塞，出水量小且冲洗无明显效果时，需要手工清洗滤网，请按以下步骤操作：

- 1、建议由专业人员拆装，在正常的拆洗维护过程中，注意保护好各部件（维修必须使用原厂配件）。
- 2、关闭进水总阀，打开水龙头，排出管路中的余水，打开过滤器的球阀开关，排出滤瓶内的余水。按图①箭头方向拆下滤瓶外壳后，按图②用专用扳手拧开滤瓶后按图③箭头方向取出滤网组件。

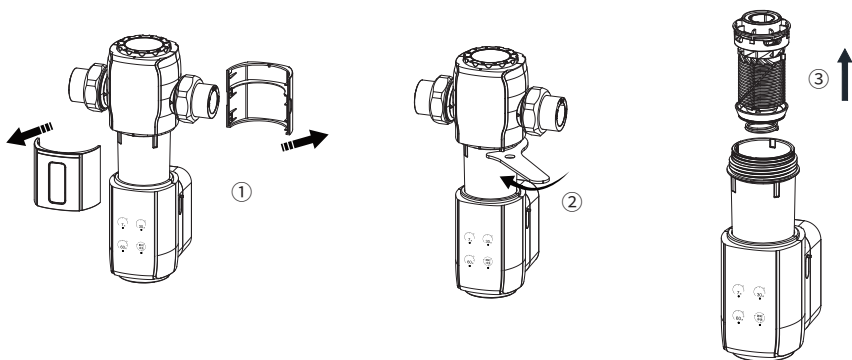

- 3、取出滤芯后，一只手卡住反冲洗骨架组件，另一只手如图④箭头所示方向旋出反冲洗开启罩组件。
注意：旋转取下反冲洗开启罩组件，注意反冲洗骨架组件不能随着反冲洗开启罩组件转动。
- 4、取下套在滤网组件上的滤盾骨架，然后用毛刷和清水清洗滤网组件表面的杂质。
- 5、清洗完后，按①②③④⑤反步骤，将滤盾骨架、反冲洗开启罩组件装回到滤芯组件上，然后将滤网组件装回到前置过滤器内，旋上滤瓶。再用扳手反方向拧紧滤瓶。

注意：滤瓶在旋回机头组件时，如遇到卡住现象，可将滤瓶往回旋松再旋紧。

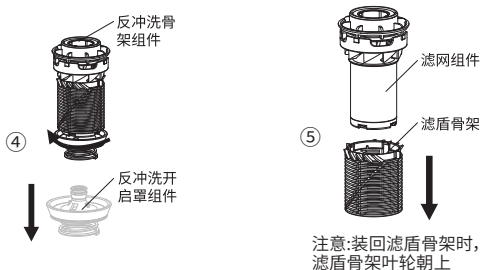

安装与维护

常见故障处理

故障现象	可能原因	处理方法
不出水	水源是否有水	等待供水
	进水总阀是否打开	打开进水总阀
出水量小	进水总阀是否完全打开	将进水总阀完全打开
	过滤网表面部分堵塞	清除杂物
前置过滤器 接头处有渗水	过滤器上的零部件是否自行拆卸过	检查密封圈是否错位或脱落
	零件松动	用扳手将螺纹接头重新拧紧
	渗水处的橡胶圈老化或损坏	更换橡胶密封圈
“报警1”提示	无法打开或关闭球阀	可长按“即时清洗”8秒重启。若没有恢复，须将球阀自动控制器拆下，手动打开或关闭球阀。
“报警2”提示	电池低电压	更换3节7号新电池

产品中限用物质的名称及含量

以下部分列出了本产品中可能包含的有害物质的名称和含量

部件名称	有害物质					
	铅(Pb)	汞(Hg)	镉(Cd)	六价铬 (Cr(VI))	多溴联苯 (PBBS)	多溴二苯醚 (PBDES)
滤芯组件	○	○	○	○	○	○
金属件	×	○	○	○	○	○
塑料件	○	○	○	○	○	○
橡胶件	○	○	○	○	○	○
标贴印刷材料	○	○	○	○	○	○
电子组(器)件	○	○	○	○	○	○

本表格依据SJ/T 11364的规定编制。

○：表示该有害物质在该部件所有均质材料中的含量均在GB/T 26572规定的限量要求一下。

×：表示该有害物质至少在该部件的某一均质材料中的含量超出GB/T 26572规定的限量要求。



此标志为电子电气产品有害物质限制使用标志，其中的数字表示环保使用年限。在环保使用年限内可以放心使用，超过环保使用年限之后则应进入回收循环系统。

《废弃电器电子产品回收处理管理条例》提示性说明

为了更好地关爱及保护地球，当用户不再需要此产品或产品寿命终止时，请遵守国家电器电子产品相关法律法规，将其交给当地具有国家认可的回收处理资质的厂商进行回收处理。

未列入表内的其他部件，皆不含任何超出限量要求的限制使用物质。

保修卡



保修卡

民用水处理售后服务条款

- 1.本产品按照《国家三包规定》之条款。购买产品1年之内出现产品本身的质量问题，凭购机发票凭证享受免费保修政策。
- 2.保修日期以发票日期为起始日期。用户应保存好有效的购机发票，作为之后售后服务的依据。如无法提供发票，则以生产日期为起始日期。
- 3.由滨特尔授权服务经销商上门为用户提供安装、维护、维修服务，如无法出示保修卡和有效购买发票的，将视为过保产品收取相关费用。
- 4.以下情况将不享受我司提供的保修服务。
 - 非由本公司授权的专业人员予以安装的；
 - 用户未按照使用说明书所述正常方式操作造成的产品故障或损坏；
 - 用户自行修理或改动设备所造成的故障或损坏；
 - 任何不可抗力(包括但不限于火灾、水灾、地震、雷击等自然灾害)所造成的故障或损坏；
 - 任何人为因素(包括但不限于摔坏、撞击等)所造成的故障或损坏；
 - 无法出示与本产品对应的保修卡、购机发票，或发票上内容有涂改；
 - 使用未经本公司认可的部件造成的一切问题。
- 5.保修期内更换的维修用件均属于滨特尔公司所有。
- 6.本产品只适合个人家庭安装使用，不能用作商用场合应用。
- 7.免费售后服务热线:400-820-6671,工作时间:周一至周六09:00-17:00(法定节假日除外)。

用户信息反馈联



2 0 0 0 5 2

上海市延安西路1118号龙之梦大厦19楼
滨特尔水处理有限公司售后服务部 收

用户信息反馈联

▲ 请沿虚线剪下此回执并放入信封寄回上述地址

产品说明书或包装上的PENTAIR和滨特尔为PENTAIR公司多种注册商标展示,本产品商标名为"滨特尔"。



扫描以上二维码,可获取电子版产品使用说明



产品名称:滨特尔牌S160-WB型前置过滤器

产品型号:S260-WI型

使用环境温度:4°C~40°C

进水水质:市政自来水

净水流量:6.0m³/h

工作压力:0.1MPa~0.7MPa

额定总净水量:6500m³

执行标准:Q/320505PT306《滨特尔前置过滤器》

生产日期:见机身本体背面

批准文号:浙(07)卫水字(2023)第0115号

出水水质:符合《生活饮用水水质处理器卫生安全与功能评价规范——一般水质处理器》(2001)的要求

【注意事项】:

- 1、按说明书的要求定期清洗排污、更换滤网
- 2、本产品仅能去除颗粒物杂质,对于其它指标没有显著功效

苏州滨特尔水处理有限公司

地址:江苏省苏州市苏州新区何山路371号

生产企业:海宁市信世环保科技有限公司

网址:<http://www.pentairwater.cn> 邮编:215011

地址:海宁市长安镇(农发区)启潮路109号

全国统一服务热线:400-820-6671



生产商:苏州滨特尔水处理有限公司

生产地址:江苏省苏州市苏州新区何山路371号

邮政编码:215011

服务热线:400-820-6671

网 址:<http://www.pentairwater.cn>