

EVERPURE

▶ FROM PENTAIR WATER SOLUTIONS

爱惠浦牌反渗透净水机

用户手册

使用本产品前，
请仔细阅读本手册并妥善保管。

用户必读

用户必须严格按照本手册所阐述的安装规范，请专业人员安装，并按照本手册中的使用方法使用净水器。否则，对于一切因未按照手册规定安装、使用本机而造成的净水器损坏或漏水造成的财产损失，本公司恕不承担任何经济和法律责任。

- 定期检查净水器及水管配件看是否漏水，避免漏水造成的财物损失。
- 请使用苏州滨特尔水处理有限公司所审定的更换部件，使用非授权的部件或附件所引起的问题、造成性能的降低或财物的损失均不包括在厂商有限担保范围之内。
- 本净水器的维护保养、滤芯组件更换为有偿服务。如果您对本净水器的安装、使用及维护方面仍有不解的问题，请拨打全国服务热线 400-820-6671。请务必妥善保管本用户手册，以备售后使用。

上述条款解释权归苏州滨特尔水处理有限公司所有。

一、注意事项





1. 请在安装和使用本系统前仔细阅读本说明书，并准备好所有必要的安装材料和工具，按照本说明书所述步骤正确实施安装。
2. 请自觉遵守国家及地方有关管道的规定。确保本产品由授权的合格专业人员安装维护，并使用合格配件。系统不恰当的维护将会影响系统性能，缩短使用寿命甚至导致输出污水，从而引发严重疾病甚至造成死亡。
3. 使用过程中，请将家用电器的电源插头完全插入电源插座中，并保持电源插头与插座接触良好。切勿随意变更电源适配器及电源线，当需要使用延长线电源插座时，请使用符合国家标准要求的延长线电源插座，延长线电源插座所接家用电器的总额定电流值，不应超过原固定插座或线路的额定电流值。
4. 产品出现异常噪声、异常气味、异常高温或故障时，请立即停止使用，关闭开关，断开电源。从插座上拔下插头时，不应対电源线施加拉力。
5. 本净水机适用水压0.1-0.4MPa（禁水锤），切勿将本净水机安装在水压超过0.4MPa的供水管线上。若进水水压超过0.4Mpa，必须加装减压阀（需另行购买）。
6. 本净水机进水温度范围为5°C-38°C（41-100°F），仅适于安装在温度为4-40°C、相对湿度不大于90%（25°C时）的室内使用。当水温或环境温度降到4°C以下时，请关闭本净水机的供水管线（同时关闭角阀），并排出净水机内的水。如果供水管线或净水机冻结，可能造成外壳或供水管线的故障、损坏和其他伤害。
7. 本净水机为厨下安装，不可倒置，不可将产品挂装或组装后挂起。
8. 本净水机为直饮龙头单点供水设计，在其他商业场合使用，请联系爱惠浦售后人员。
9. 本净水机只适合于处理冷水，不可将其安装在热水管路上。
10. 本净水机进水必须是市政自来水，请勿将不安全或不明水质的水源接入本机。
11. 本净水机应安装在有利于排水的地方，本机安装位置下方不能有任何电源。
12. 本净水机不应在易燃易爆物品附近或类似环境中使用。
13. 本系统不适合安装在可能被水淋溅到的地方，清洁净水机用清水并拧干，请勿直接洒水清洁机器，切勿使用钢丝、研磨性清洁剂或腐蚀性液体（例如汽油或丙酮）来清洁净水机。
14. 使用者不应自行拆卸本产品，不应变更内部接线，部件和保护装置。
15. 使用者不应以普通导体或超出规定电流容量的熔断体替换本产品和电源的熔断体。
16. 如果电源线、插头或其它损坏，净水机运作故障，请勿继续使用，请立即联系售后人员。
17. 对于由可拆卸软管组件连接水源的器具，使用说明中应声明使用随器具附带的新软管组件，旧软管组件不能重复利用。
18. 进行任何维修或保养前，需要先断开电源。如果电线或电气件上有水，切勿将电源适配器插上电源。
19. 任何人不得摆弄设备，包括儿童。因人为、自然环境等原因造成机器损坏，不在保修范围内。
20. 安装及使用本机过程中，应避免机器被阳光暴晒，因为可能导致控制器、电源、塑料滤瓶、管路及其它非金属件的损伤。
21. 本产品产生的浓缩水可用于浇灌植物或清洗卫浴等，但不适宜饮用或食用。如果有问题，请咨询商家获取更多信息。
22. 安装时需考虑使用上的便利及保养时的移动空间。
23. 安装后如有疑问请洽购买机器之经销商，经销商 / 服务商将派专人为您服务。
24. 滨特尔（PENTAIR）公司的产品、用户手册和包装上如出现标志 PENTAIR（滨特尔）EVERPURE（爱惠浦）等，都为 PENTAIR 公司多种注册商标展示，本产品商标名为爱惠浦。

警告

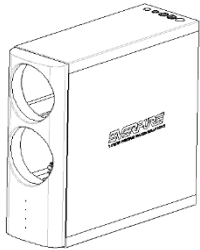
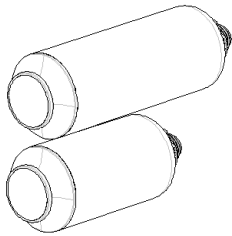
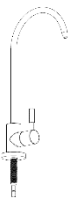
1. 安装场所必须防止霜冻，禁止将本产品安装在有结冰风险的区域，当室内或室外温度低于 4°C 时，必须对过滤器采取防冻保护措施。避免安装系统于 40°C 以上和有紫外线辐射的环境。
2. 产品在直饮水正常使用时或冲洗状态下，水泵会工作产生声音，为正常现象，请放心使用。产品噪音（声功率级）：50dB(A)。
3. 安装及使用本机过程中，应避免机器被阳光暴晒，因为可能导致控制器、电源、塑料滤瓶管路及其它非金属件的损伤。
4. 本产品产生的浓缩水可用于浇灌植物或清洗卫浴等，但不适宜饮用或食用。如果有问题，请咨询商家获取更多信息。

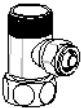
二、开箱检查

分类	物品	数量	备注
主体		1套	
滤芯		1套	含 PPC复合滤芯1支, RO滤芯1支
附件包	说明书	1份	
附件包		1套	三分不锈钢水龙头 仅限CPRO-1000E匹配水龙头

<p>装饰盖</p>		<p>1套</p>	<p>前装饰盖</p>
<p>附件包</p>		<p>1套</p>	<p>三通球阀</p>
<p>附件包</p>		<p>1卷</p>	<p>1/4"PE管 (红色), 若干</p>
<p>附件包</p>		<p>2卷</p>	<p>3/8"PE管 (白色), 若干 3/8"PE管 (白色), 若干</p>
<p>附件包</p>		<p>若干</p>	<p>3/8"快接锁片, 若干 1/4"快接锁片, 若干</p>
<p>附件包</p>		<p>1个</p>	<p>3分T型插栓</p>

三、产品简介

以市政自来水为原水，经爱惠浦牌 CPRO 系列反渗透净水机处理后，出水水质符合《生活饮用水水质处理器卫生安全与功能评价规范——反渗透处理装置》（2001）的要求。

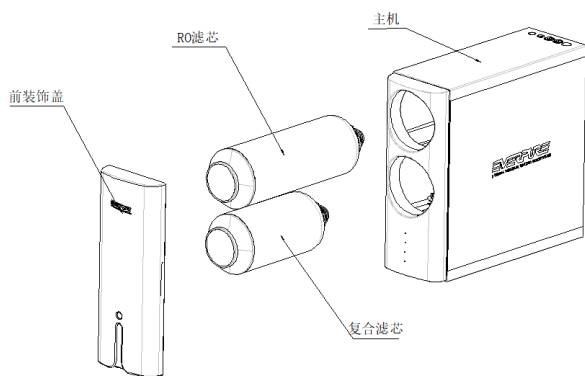

图一

产品名称	爱惠浦牌反渗透净水机		
型号	CPRO-800G	CPRO-1000E	CPRO-1200G
额定电压	220V/50HZ		
额定输入功率	80W	110W	110W
防触电保护类型	Ⅱ类		
适用水质	市政自来水		
进水压力	0.1-0.4MPa		
工作压力	0.4-0.8MPa		
适用水温	5~38℃		
环境温度	4℃ ~ 40℃		
出水模式	单水		
出水水质	纯水符合《生活饮用水水质处理器卫生安全与功能评价规范 -反渗透处理装置》(2001)的要求。		
执行标准	Q/320505PT301《反渗透净水器》		
卫生许可批准文号	闽卫水字(2025)第(01)0027号		

四、技术参数

型号	净水出水		进水压力 (MPa)	工作压力 (MPa)	额定功率 (W)
	净水流速 *(L/min)	额定总净水量 *(m ³)			
CPRO-800G	2	6	0.1-0.4	0.4-0.8	80W
CPRO-1000E	2.5	8	0.1-0.4	0.4-0.8	110W
CPRO-1200G	3	8	0.1-0.4	0.4-0.8	110W

备注：1. 以上带 * 参数均为按照中国 MOH 加标测试方法测试所得结果。

五、安装指南

整机安装示意图

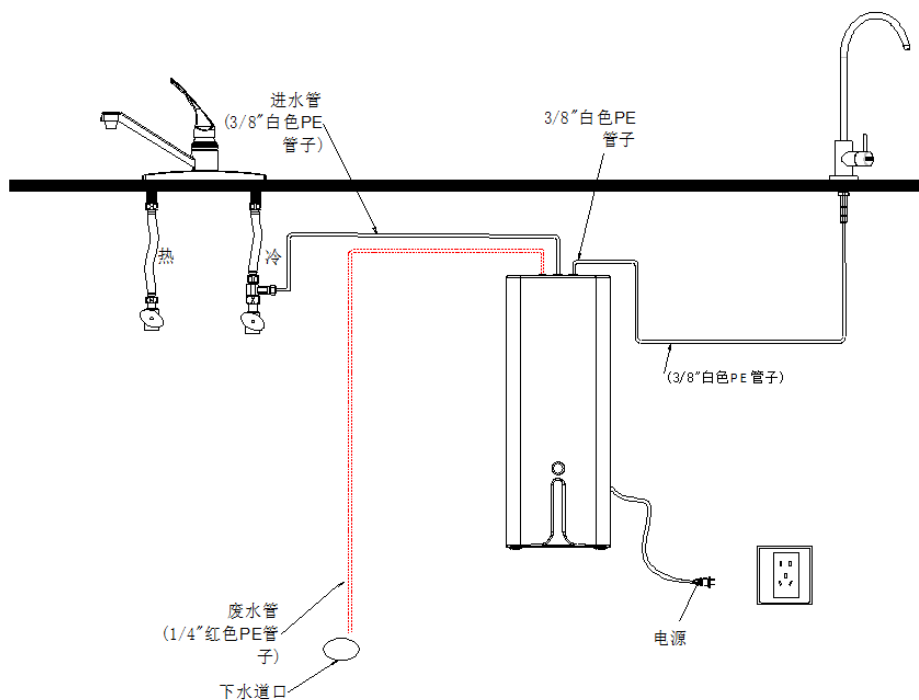

机器安装

将滤芯插入对应的滤芯孔位，并按图示的方向（顺时针）旋入净水机内。

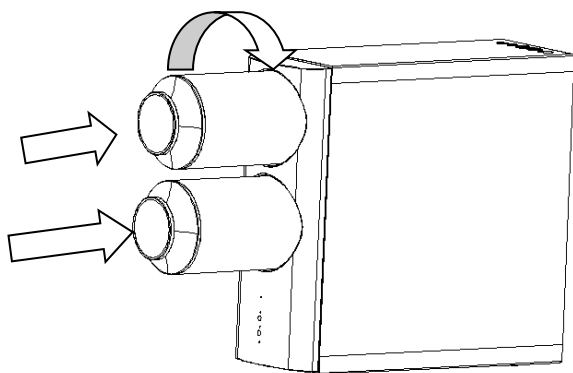

根据整机摆放位置选择净水机固定方向。

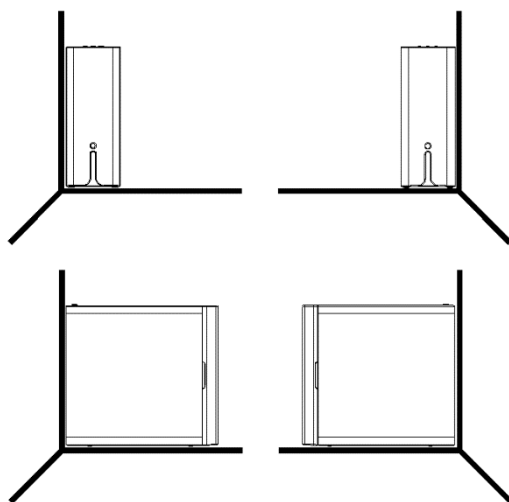

管路安装

裁管：裁剪适量长度的 PE 管，切口需平齐，如下图所示

- △ 注意：1) PE 管切口必须平整无毛屑，避免毛屑影响密封；
- 2) 确保裁剪后管子无变形，保证 ORING 密封良好不漏水；

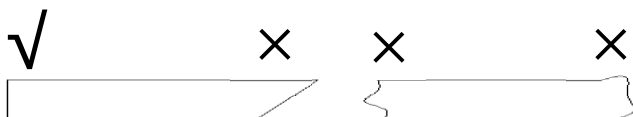

1) 进水管安装

- A、将与角阀接头连接的 PE 管依实际距离用专用管剪工具切下多余长度；
- B、将管另一端插入进水口（IN），插到底后在快接接头卡槽位置插上快接锁片。

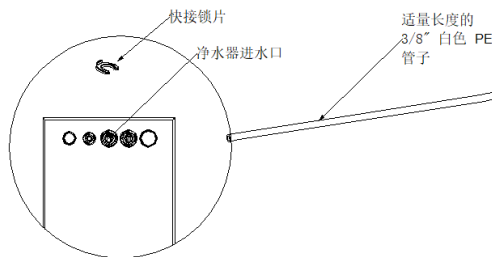

2) 出水管安装

A、使用专用管剪将龙头上的 3/8" PE 管切下多余长度；

B、将白色 PE 管插入净水机纯水口，插到底后在快接头卡槽位置插上快接锁片。

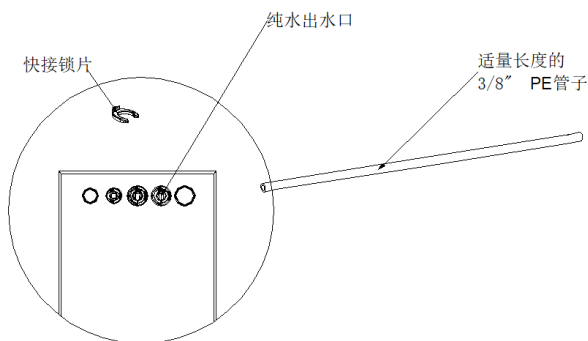

3) 废水管安装

A、使用专用管剪将配套的红色 1/4 " PE 管切取一段适量长度；

B、将管一端插入净水机废水出水口 (WASTE)，插到底后在快接头卡槽位置插上快接锁片；

C、将管另一端引至排污口并用扎带固定好。

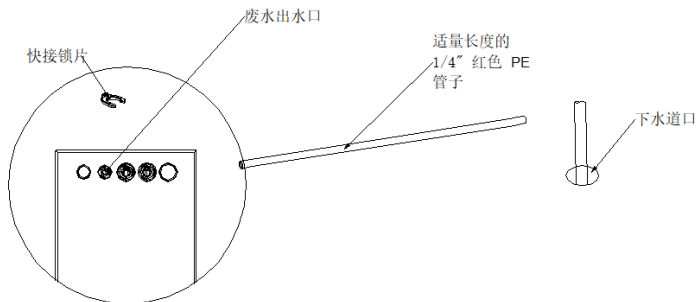

1. 系统运行重量如下：

CPRO-800G: 15.5 kg

CPRO-1000E: 15.5 kg

CPRO-1200G: 15.5 kg

2. 安装位置需满足以下条件：

- 根据净水器的实际尺寸，四周需留有 20cm 左右的空间，以便连接进出水管，和保证滤芯安装 更换方便。
- 安装位置附近应有电源插座和排水装置。
- 进水水压过低需加装增压泵，水过高需加装限压阀

3. 安装工具：电钻、螺丝刀。

⚠ 注意 在安装过程中需要使用电钻等有危险性的工具，请一定由专业安装人员安装本系统。

安装步骤：

1. 确认包装是否完整，有破损请及时联系服务商。
2. 打开包装，检查物品是否和装箱清单一致（见第二章）。
3. 将所有物品从纸箱中取出，将滤芯拆开包装待用。
4. 将PPC滤芯安装下侧孔位，将RO滤芯安装到上方孔位，滤芯安装完后再盖上装饰盖。
滤芯安装方法：去掉薄膜包装和盖子，头部塑料凸起横置，对准豁口横向插入，顺时针旋转 90°直到不能转动，RO膜用硅油涂抹密封胶做润滑。
6. 根据箱体上标签文字，连接外部管子。将球阀组件安装在机器上标识进水和前置冲洗处。
7. 安装好滤芯后，首次使用净水机前，应先进行放水冲洗，方法如下：打开龙头开关放水35分钟后停机，然后每隔2小时打开水龙头制水20分钟并排掉，循环12次以上冲洗后，整机可正常使用。
8. 按照附件包内的安装检查表进行排查签字，留档待查。

使用说明:

注意事项

- 1) 仅可使用原装滤芯进行更换。
- 2) 各滤芯的实际使用寿命取决于当地自来水水质和每天的使用量。
- 3) 本净水机所建议的各滤芯更换周期是根据各地自来水的情况，得出的平均数值。
- 4) 若当地的水质情况低于或高于平均指标，滤芯的实际寿命会与建议的滤芯寿命有所差异。如果滤芯过早堵塞、失效，此时请以实际使用状态作为滤芯的更换依据。

首次使用

- 1) 打开三通球阀，上电
- 2) 打开龙头直饮水端，进行滤芯冲洗，方法如下：打开龙头开关放水 35 分钟后停机，然后每隔 2 小时打开水龙头制水 20 分钟并排掉，循环 12 次以上冲洗后，整机可正常使用。
- 3) 冲洗时务必仔细检查产品各部位的密封性，用面巾纸擦拭各连接点，看面巾纸是否有湿润现象。检查各水路管是否安装正确、完全。
- 4) 确认冲洗完成后，关闭龙头纯水端并确定净水龙头不漏水，至此机器调试完成。

使用方法

每次通电，蜂鸣器鸣叫，各种类型灯依状态顺序亮起，净水机自检。

1. 冲洗

每次通电,自动冲洗 20 秒

- 1) 零陈水冲洗:累计制水不冲洗
- 2) 简易鲜活水: 机器 6 小时未制纯水，开启冲洗 2 分钟。

2. 制水:

龙头:检测到高压开关接通开始制水

3. 待机:

机器停止工作，进入待机状态。

零陈水模式:





A. 单把龙头: 用户关闭龙头开始计时 5 分钟 (这 5 分钟内, 用户有进行取水则重新计时 5 分钟), 冲洗 2 分钟; 冲洗完进入待机

B. 简易鲜活水模式: 1. 累计 6 小时未再制纯水, 则回流冲洗 2 分钟;

2. 回流冲洗中, 若龙头打开则退出模式, 重新计时

4. 超时保护: 连续制水工作时间达到 300 分钟时, 蜂鸣提示预警 (持续蜂鸣 1 秒停 1 秒); 当达到 303 分钟, 执行超时保, 制水指示灯: 熄灭, PPC 指示灯: 红色闪烁, RO 指示灯: 红色闪烁, 水质指示灯: 熄灭。

5. 主机显示:

	显示窗	按键名称	按键说明
1		制水	取直饮水时, 蓝色常亮; 未完成 30 分钟首次使用冲洗或滤芯复位冲洗, 取直饮水时, 蓝色闪烁
2		RO 滤芯寿命显示/复位	通电状态下, 长按 RO 滤芯复位键 5 秒, 复位成功后, 蓝色常亮。滤芯寿命未到期, 蓝色常亮; 滤芯寿命即将到期, 紫色常亮; 滤芯寿命已到期, 红色常亮
3		PPC 滤芯寿命显示/复位	通电状态下, 长按 PPC 滤芯复位键 5 秒, 复位成功后, 蓝色常亮。滤芯寿命未到期, 蓝色常亮; 滤芯寿命即将到期, 紫色常亮; 滤芯寿命已到期, 红色常亮
4		水质显示	水质状态图标显示蓝色, 纯水 TDS 值 ≤ 100ppm; 水质状态图标显示紫色, 100 ppm < 纯水 TDS 值 ≤ 150ppm; 水质状态图标显示红色, 纯水 TDS 值 > 150 ppm

六、系统维护与消毒（请联系专业服务人员）

净水系统首次安装或者长时间不用水时，管道内可能会滋生细菌，此时需要对净水系统进行消毒。（具体操作需要由专业服务人员完成。）

滤芯建议更换周期：

滤芯	建议使用周期
PPC 复合滤芯	6-12个月
RO 反渗透膜滤芯	12-24个月

注意：

1. 滤芯寿命根据使用地域，水质，季节及使用量不同，实际更换周期会有所不同。如果滤芯出现过早堵塞，失效等情况，此时请以实际使用状态作为更换滤芯的依据，并及时联系爱惠浦经销商。
2. 请根据滤芯寿命提示更换滤芯。

- 系统安装、滤芯安装更换须由爱惠浦授权服务商、经销商专业服务人员操作，非专业人员操作造成的一切后果由用户自行承担。
- 注意：如果出水流量降低，则说明滤芯可能堵塞或受损，应尽快联系售后或更换滤芯。
- 注意：PPC 滤芯出厂两年内需安装使用。
RO 滤芯出厂一年内需安装使用。

系统所有易损件（PE 管/转接头 /三通球阀等）建议不超过 2 年进行一次更换，请注意出厂日期。长期使用存在老化漏水风险，建议安装保养期限及时更换配件。

本净水机频繁启停会对水泵的实际使用寿命有较大影响。所以应用过程中，如果发现机器有频繁启停现象，请及时联系爱惠浦经销商。

- 注意：冲洗水都不可饮用。

系统消毒：

1. 断水断电后，把所有出水口全部堵上，将PPC滤芯和RO滤芯用堵头代替。
2. 系统消毒要使用专业的消毒剂进行。
3. 上电，从进水口进消毒剂。系统浸泡 30 分钟，然后打开混水出水口，将消毒剂排干净，将废水口打开。
4. 通水通电。系统制水到水泵停机后断水断电。将水排干净。
5. 重复第 4 步三次。
6. 将所有滤芯恢复原状，通水通电。

七、滤芯替换

确认净水机龙头处于关闭状态，且净水机在待机状态。

每次替换滤芯都要冲洗。

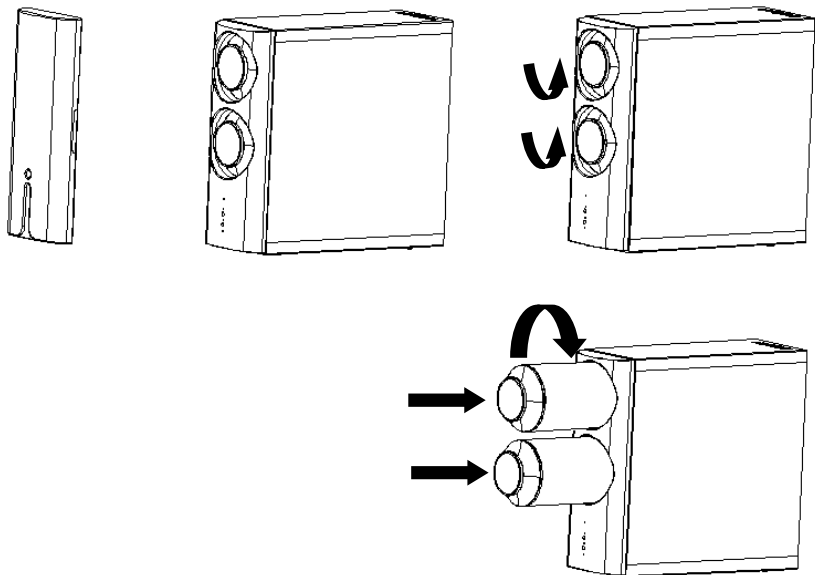

替换所有滤芯：

- 拆掉原滤芯：逆时针旋转滤芯至不能转动，横拉滤芯至脱离。
- 按照"安装步骤 4"安装滤芯。
- PPC滤芯和RO膜按照 "安装步骤 7" 冲洗滤芯。
- 通水通电。

滤芯复位

通电状态下，长按 PPC 滤芯复位键 5 秒，将当前操作的滤芯寿命进行清零操作，复位成功后，PPC 滤芯寿命灯常亮显示蓝色，同时蜂鸣器蜂鸣 1 秒。

通电状态下，长按 RO 滤芯复位键 5 秒，将当前操作的滤芯寿命进行清零操作，复位成功后，RO 滤芯寿命灯常亮显示蓝色，同时蜂鸣器蜂鸣 1 秒。

八、水处理工艺 (工作原理图)

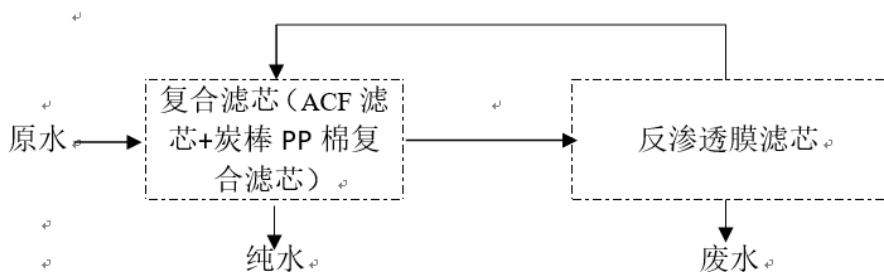

九、关键部件 (核心水处理技术)

部件名称	主要材质	规格或型号	用量
复合滤芯	活性炭纤维、活性炭、聚丙烯	5 μ m, Φ 126mm PPC	1支
反渗透膜滤芯	聚酰胺、聚丙烯	0.0001 μ m, Φ 126mm CP-800/1000/1200	1支

十、故障排除

故障类型	工作原理	提醒方式	恢复方式
漏水保护 E2	连续 3 秒钟, 检测到漏水保护器信号, 启动漏水保护。	制水指示灯: 熄灭 PPC 指示灯: 红色闪烁 RO 指示灯: 红色闪烁 水质指示灯: 红色闪烁	排除故障后恢复
超时保护 E3	连续制水工作时间达到 300 分钟时, 蜂鸣提示预警(持续蜂鸣 1 秒停 1 秒); 当达到 303 分钟, 执行超时保护, 机器不工作;	制水指示灯: 熄灭 PPC 指示灯: 红色闪烁 RO 指示灯: 红色闪烁 水质指示灯: 熄灭	重新上电
低温保护 E5	当进水或出水 NTC 探测的水温小于等于 3.0°C	制水指示灯: 熄灭 PPC 指示灯: 红色闪烁 RO 指示灯: 熄灭 水质指示灯: 红色闪烁	重新上电
PPC 滤芯指示灯亮紫灯或红灯	滤芯寿命 ≤ 15 天,	蜂鸣报警, 指示灯亮紫灯或红灯	尽快更换或复位滤芯
RO 滤芯指示灯亮紫灯或红灯	滤芯寿命 ≤ 15 天,	蜂鸣报警, 指示灯亮紫灯或红灯	尽快更换或复位滤芯

常见问题及解决方法

故障症状/现象	确认事项	解决办法
漏水	1、确认 PE 管是否破裂 2、PE 管是否插入到位; 3、PE 剪切端口是否平整	1、更换 PE 管; 2、重新插入 PE 管 3、重新剪切 PE 管。
	确认滤芯是否安装到位。	重新安装滤芯到位。
	确认角阀是否安装到位。	重新安装角阀。
控制面板无显示	确认电源是否接好*	重插拔电源。
净饮水机自动停机	确认故障灯是否为增压泵工作超时(PPC+RO 滤芯指示灯红色闪烁)	重新上电。

十一、净饮水机去除率/净化效率要求的说明

过滤物质名称	去除率/净化效率 要求	去除率实测
砷	83%	>99.7%
镉	83%	>99.7%
铬(六价)	67%	>97.2%
氟化物	75%	>99.3%
铅	90%	>99.6%
硝酸盐(以 N 计)	67%	>98.4%
三氯甲烷	95%	>99.9%
四氯化碳	98%	>99.9%
总硬度 (碳酸钙)	90%	98.8%
电导率	85%	95.2% (CPRO-1000E) 94.1% (CPRO-1200G)

注：依据江苏赫尔斯(环水)20250377、中检理化 SHJSQ25006228004-1、
SHJSQ25006228004-2

水效等级及去除率/净化效率 说明

水效等级

- 1、有关本产品的水效等级信息，请参考机身“中国水效标识”中的参数内容。
- 2、净饮水机水效等级说明

对于净饮水机中的纯水，依据国标GB34914-2021《净饮水机水效限定值及水效等级》，水效等级分为3级，其中1级水效最高。各等级净饮水机的净水产水率和标称的额定总净水量应符合下表的规定。

净饮水机水效等级指标值

水效等级	1级	2级	3级
净水产水率/%	≥65	≥55	≥45
额定总净水量/L	≥4000	≥3000	≥2000

- 3、请注意，在进行净饮水机水效测定时：

- 净饮水机首次使用前的安装调试冲洗不计入净水产水率中。

连续性制水，当机器连续制水 300 分钟，则机器进入停机状态（即连续制水保护），恢复运行需重新上电。

十二、有害物质声明

产品中有害物质的名称及含量：

部件名称	有害物质					
	铅 (Pb)	汞 (Hg)	镉 (Cd)	六价铬 (Cr(VI))	多溴联苯 (PBB)	多溴二苯醚 (PBDE)
塑料部件	○	○	○	○	○	○
金属部件	○	○	○	○	○	○
电控板组件	✕	○	○	○	○	○
电源线、配线	○	○	○	○	○	○
附属品类	○	○	○	○	○	○

部件名称	有害物质			
	邻苯二甲酸二(2-乙基己基)酯 (DEHP)	邻苯二甲酸苯基丁酯 (BBP)	邻苯二甲酸丁酯 (DBP)	邻苯二甲酸二异丁酯 (DIBP)
塑料部件	○	○	○	○
金属部件	○	○	○	○
电控板组件	○	○	○	○
电源线、配线	○	○	○	○
附属品类	○	○	○	○

本表格依据SJ/T 11364的规定编制

○：表示该有害物质在该部件所有均质材料中的含量均在GB/T 26572标准规定的限量要求以下。

✕：表示该有害物质至少在该部件的某一均质材料中的含量超出GB/T 26572标准规定的限量要求。

说明：某些型号产品可能不包含表中部分部件，具体以实物为准。

标记“✕”的部件，皆因行业技术发展水平限制而无法实现有害物质的替代。



在中华人民共和国境内销售的电子信息产品必须标识此标志。

圆圈内的数字表示正常使用状态下产品的环保使用期限。

十三、保修卡

售后服务条款：

1. 用户应保存好购机发票和产品保修卡，作为售后服务依据。如无法出示保修卡和有效购买发票的，本公司将不予提供相应服务。
2. 由爱惠浦授权服务商 / 经销商上门为用户提供安装、维护、维修服务。
3. 保修期为 1 年，自有效购买发票注明的日期起计算。
耗材不在保修范围之内（耗材包含PPC复合滤芯和RO反渗透滤芯）。
在保修期内，如出现产品质量问题，当地经销商或服务商负责提供免费保修服务；超过保修期的，经销商或服务商将收取相应的维修费用。如果联系不上经销商或服务商，请拨打爱惠浦服务电话 400-820-6671。
4. 以下情况将不享受我司提供的保修服务：
 - 本公司未授权的专业人员安装；
 - 用户未按照使用说明书所述正常方式操作造成的产品故障或损坏；
 - 用户私自修理或改动设备所造成的故障或损坏；任何不可抗力（包括但不限于火灾、水灾、地震、雷击等自然灾害）所造成的故障或损坏；
 - 任何人为因素（包括但不限于摔坏、撞击等）所造成的故障或损坏；
 - 无法出示保修卡、购机发票或发票上内容有涂改；
 - 使用未经本公司认可的部件造成的一切问题。
5. 保修期内为用户维修设备后更换下来的旧零件均将由滨特尔公司无偿收回。
6. 水处理设备中的所有滤芯滤料等耗材不享受免费保修服务。
7. 边远地区如需到现场实行保修服务时，经销商或服务商将收取一定的服务费用。

上述售后服务条款仅适用于中国大陆地区。

十四、爱惠浦新版防伪标识说明

标识效果图:

表面效果



揭开效果



剥落层效果



标识防伪技术及颜色:



表面效果



揭开效果

爱惠浦 (EVERPURE) 从 2014 年后生产的产品均启用新版防伪标识, 请关注。



苏州滨特尔水处理有限公司

地址：江苏省苏州市苏州新区何山路371号

服务热线：400-820-6671 邮编：215011

网址：www.pentairwater.cn

生产商：厦门百霖净水科技有限公司

生产地址：厦门市同安区工业集中区思明园302-303、307-308号



微信公众平台

最终解释权归本公司所有，如产品更新，请以该产品说明书为准，恕不另行通知。