



EVERPURE

产品安装使用说明书

爱惠浦牌软水机

PW CE54F10型



欢迎使用

感谢您选择使用Everpure系列软水机;

我们希望本系统为您提供多年的服务, 给您的家居生活带来更多享受;

在使用新的软水系统之前, 请仔细阅读本说明书;

如果您遇到任何本说明书中未能解答的问题, 请与Everpure经销商联络。

目录

1 产品简介	02
2 组件性能	02
3 注意事项	02
4 产品规格	03
5 安装指南	04
5.1 安装条件	04
5.2 安装示意图	04
5.3 安装步骤	05
6 使用方法	06
6.1 控制器面板图示说明	06
6.2 控制系统设置	06
6.3 调试启动	10
6.4 用户操作使用	12
7 日常维护	12
8 故障处理及排除	13
9 产品结构图	15
10 主要成分或部件使用年限	15
11 有害物质声明	16
12 售后服务规定	17
13 维修记录	18

产品简介

爱惠浦系列软水机可对市政自来水进行软化处理，满足您高品质生活用水的需求。

爱惠浦系列软水机具有以下特点：

- 特有的自维护功能，可定时再生，恢复整个系统软水处理效果，因此它具有长期、稳定的软化能力，无需频繁更换滤料，极大的降低了运行成本；
- 灵活的程序设计，运用流量延迟型控制方式，即当处理水量达到设定制水量时，系统延迟到当天的设定时间（如凌晨2点钟）自动启动再生程序，也可根据用户需求自行立即启动再生；
- 具有独特控制面板，液晶面板可显示机器工作状态和再生过程状态。

水处理工艺：市政自来水→钠型阳离子交换树脂→出水

组件性能

爱惠浦系列软水机的高品质来源于每一个组件的卓越性能和严格选材，这将充分保证用户生活用水的安全性。其主要组件功能特点如下：

组件名称	功能及特点
控制阀	<ul style="list-style-type: none">• 采用Pentair 集团闻名于世的FLECK 控制阀（包括电子涡轮流量计）对整个系统进行自动化控制。• 整个系统的日常处理工作只需要通过在控制面板上选择操作即可完成。
反应容器	<ul style="list-style-type: none">• 系统中的反应容器采用爱惠浦品牌的产品作为主体。
软化树脂	<ul style="list-style-type: none">• 采用经过卫生许可的离子交换树脂，安全可靠，保证出水质量。

注意事项

- ☆ 为避免机器损坏、其他财产损失、触电及其他人身伤害等情况发生，请阅读本手册并按有关的操作指示进行操作；
- ☆ 软水机去除的是硬度离子，不能去除诸如有机污染物、异味等，也不提供安全可靠的饮用水；
- ☆ 应避免含有大量铁离子、有机污染物或高浊度、高色度的原水进入系统，如原水质量较差，建议在本系统前加装过滤装置；
- ☆ 进出水管之间建议安装旁通阀或旁通管道，以便于您在软水机检修时不影响正常用水，或在不必使用软水的场合直接取用自来水；
- ☆ 不可使系统中的处理介质长时间缺水、导致干燥失效；
- ☆ 本系统再生过程中建议使用软水专用盐，请勿用低品质工业盐或食盐代替；
- ☆ 不可使系统中的处理介质在超出2~39℃的环境温度下工作，并注意防止软水机及管道冻结，由冻结引起的损坏不在保修范围之内。

产品规格

软水机型号	PWCE54F10型	
进/出水管径	1" BSP (个别机型为3/4"NPT)	
工作压力范围	0.14 ~ 0.35MPa	
净水流量	2.5吨/小时	
额定总净水量	20000m ³	
进水要求	市政自来水 (符合GB5749-2006)	
出水水质	符合《生活饮用水水质处理器卫生安全与功能评价规范 — 一般水质处理器》(2001) 的要求	
软化树脂 (约)	41L	
储盐量	60kg	
耗盐量	4.2kg/次	
电源	220V/50Hz	
功率	8W	
进水水温	4 ~ 38°C	
环境温度	2~39 C	
外形尺寸(长*宽*高)	φ300*1600mm (主体) 332*332*885mm (盐箱)	
排污管管径	1/2"	
不同进水 硬度再生 周期*	150 (ppm)	17.7 m ³
	250 (ppm)	10.6 m ³
	350 (ppm)	7.6 m ³
	450 (ppm)	5.9 m ³

注：进水硬度以碳酸钙计。

安装指南

5.1 安装条件

- 软水机可以安装在一般家庭的自来水入口，例如厨房、阳台等位置，需要配置进/出水管、排污管、地漏、电源插座等；
- 软水系统应水平安装，并与排污管路连接妥当；
- 设备附近应当留有适当的操作及维修空间。

5.2 安装示意图

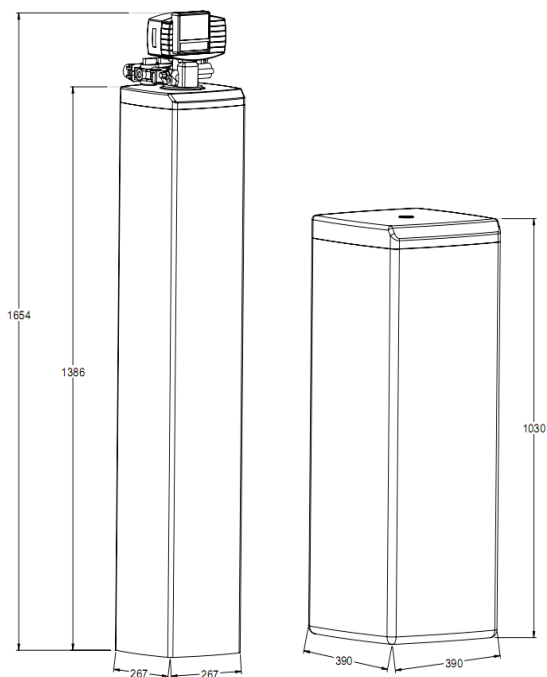

PWCE54F10安装示意图 (单位: mm)

5.3 安装步骤

以下的安装过程应由专业人员进行。

5.3.1 准备工作

- 工具准备：螺丝刀，管钳，扳手，剪刀，平口钳、尺，生料带及直口卡钳等。
- 打开包装：查看各部件是否齐全，不同型号软水机部件如下表：

产品名称	爱惠浦牌软水机
产品型号	PWCE54F10型
部件清单	<ul style="list-style-type: none"> • 主机一台 • 盐箱一个 • 塑料管一根（盐箱中，用于排污、溢流口） • 吸盐管一根（盐箱中，用于吸盐口） • 附件袋一份（盐箱中），内含：喉箍2个，吸盐管连接件，说明书一份，保修卡一份，合格证一份。

5.3.2 开始安装

- 打开自来水出水口，冲洗用户管道，保持管道清洁无污染；
- 关闭自来水总开关；
- 确定软水系统的安装和进出水口位置，然后按照控制器的各个接口口径将系统与进出水管连接妥当；
- 截取适当长度的塑料软管连接在软水机的排污口，并用喉箍进行固定；
- 取另一段塑料软管，截取适当长度安装在软水机的溢流口，将排污管和溢流管的另一端接入排污口（地漏）中，并用尼龙扎带将两根软管加以紧固；
- 打开软水机盐箱，将吸盐管与盐阀连接妥当。吸盐管连接一定要保持良好的密封性，否则会影响软水系统自动维护后产水的效果；
- 确认电源的电气参数与软水机控制器一致，将系统电源插头插入与之匹配的插座。

5.3.3 安装注意

- 进出水口应装有手动阀门，进出水管之间建议安装旁通阀或旁通管道，以便于软水机检修时不影响您的正常用水，或在不必使用软水的场合直接取用自来水；
- 建议进水管安装Y型过滤器，防止进水管内污染物影响系统工作；
- 应尽量缩短排污管和溢流管的连接长度，减少弯度，控制器与排污口距离不得超过6米；排污管放空时，必须使用排污管与排污口的水面保持一定的空间，防止污水可能被虹吸回软水系统。排水管道中不得安装各类阀门；
- 各种管道必须有自己的支撑点，不得将管道的重力、应力传给软水机控制器。

使用方法

6.1 控制器面板图示说明

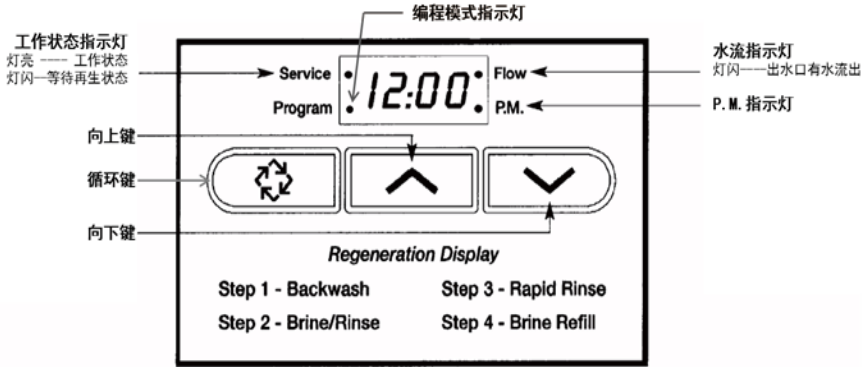

6.2 控制系统设置

6.2.1 工作模式

- 1、在供水状态下，工作状态指示灯亮。
- 2、设备在制水过程中“水流指示”灯闪烁显示；
- 3、“P.M.指示灯”亮表示当前时间为下午。
- 4、如果“工作指示灯”不停闪烁，则表明该设备已经启动了一个再生并处于等待再生状态。当设备运行时间达到预期设定的再生触发时间时，设备立即启动再生。

6.2.2 当前时间的设定

为了确保设备能够按照预定的时间准时再生或运行，需要校准设备的当前时间。在工作状态下，每按一下向上或向下键。当前时间增加或减少“1min”。如果按住向上或向下键不放，可连续调整时间。调整设备时间与当地实际时间一致。

6.2.3 强制再生操作

在设备调试或者需要额外增加再生时，往往会用到强制再生。在供水状态下，按一下循环键，工作指示灯闪烁，表示已经启动一个再程序，等达到设定的再生触发时间时，设备将会启动再生。如果按住循环键5秒钟，将立即启动再生。通过循环键可以快速推进每一步再生程序。

6.2.4 编程模式（用于原厂参数设置，由专业人员操作）

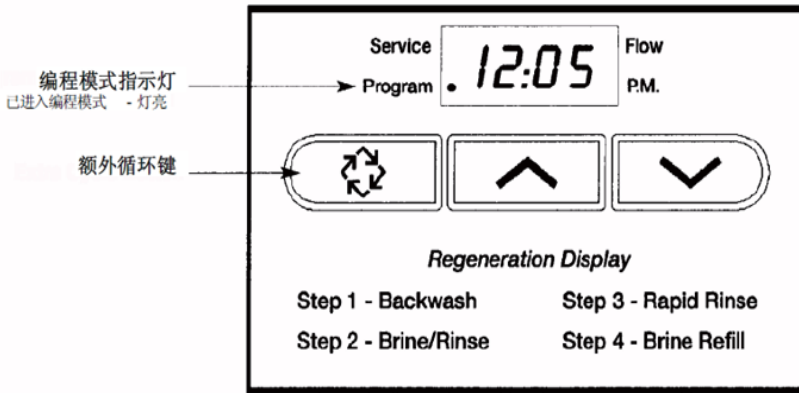

6.2.4.1 用户编程模式（建议先咨询专业人员，再进行操作）

第一步 进入用户编程模式

在工作状态下（非12:01PM）同时按住向上和向下键，5秒钟后进入用户编程模式。此时编程指示灯亮。

第二步 开始用户编程模式

1、周期产水量 [代号：无]

进入到用户编程模式后，首先需要设定的是“周期产水量”参数。通过向上键和向下键来改变数值，按循环键存储设定数据并进入下一个参数设定。如果系统设定的再生类型为时间型，该选项将不会出现。

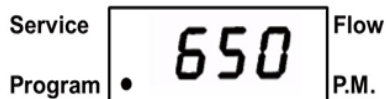

2、再生时间设定 [代号：无]

按循环键进入到“再生时间”参数设定，该选项用于设定再生触发的时间。通过向上键和向下键来改变数值，按循环键存储设定数据并进入下一个参数设定。

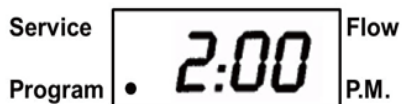

3、再生间隔天数 [A-]

按循环键进入到“再生间隔天数”参数设定，通过向上键和向下键来改变数值，按循环键存储设定数据并进入下一个参数设定。

参数显示	说明
A	再生间隔天数。范围off-99天

4、退出用户编程模式

按循环键保存所有数据，退出用户编程模式。

6.2.4.2 系统编程模式（用于原厂参数设置，由专业人员操作）

软水机的各项控制参数会由专业人员在系统编程模式中进行设定，用户无需自行修改。如果由于其他原因需要修改参数，可以按照以下步骤完成。强烈建议由专业人员进行操作！

第一步：进入系统编程模式

按照6.2.2“当前时间”的设定方法，调整当前时间为12:01时，然后同时按下上键或下键并保持5秒钟进入系统编程模式。

第二步：开始系统编程模式

进入系统编程模式后，通过循环键可以浏览所有可选设置，使用上键或下键进行设置。不同的配置有些参数可能不被显示。设置如下：

1、美制/公制显示格式 [U-]

进入系统编程模式后显示的第一个参数“U”，该选项用于选择计量单位制式。使用上键或下键进行设置，按循环键存储设定的数据。

参数显示	容量单位	时间格式
[U-1]	加仑	12小时制 AM/PM
[U-2]	升	24小时制
[U-4]	立方米	24小时制

2、再生控制类型 [7-]

按循环键进入到“再生控制类型”设定选项，代码显示为“7”。通过向上键和向下键来选择控制类型，按循环键存储设定的数据。

参数显示	说明
[7-1]	时间型
[7-2]	流量即时型
[7-3]	流量延时型

3、周期产水量 [代号：无]

按循环键进入到“周期产水量”参数设定选项，该选项用于设定每次再生前处理的水量（单位：加仑/升/立方米，取决于设定的计量单位制式）。通过向上键或向下键来改变数值，按循环键存储设定的数据。对于流量延时再生型的系统，建议您预留一定量的安全容量。对于时间型的再生系统，这一选项将不可见。

参数显示	说明
[650]	周期产水量650加仑/升/立方米

4、再生时间 [代号：无]

按下循环键进入到“再生时间”参数设定，通过向上或向下键设定需要触发的再生时间。对于流量即时型系统，此选项将不出现。

参数显示	说明
[2:00]	在凌晨2:00启动再生

5、再生间隔天数 [A]

按下循环键进入到“再生间隔天数”参数设定，该参数用于设定两次再生间隔的时间（天），通过字母A标识。

对于时间型系统或流量延时型系统，再生触发时间与设定的再生时间一致。

对于流量即时型系统，如果设定了间隔再生功能，再生触发时间将与最近一次再生的时间一致。

如果设为“OFF”系统将取消这一功能。但时间型系统不能设置为OFF。

参数显示	说明
[A---7]	间隔7天再生一次
[AOFF]	取消该功能

6、再生循环步骤时间 [1-][2-][3-][4-][--]

按下循环键进入到“再生循环步骤时间”参数设定，该步参数用来设置再生过程每个步骤的时间。如果参数设为零将跳过该步骤。每按一下循环键将保存数据进入到下一个步骤时间设定。第五步设置为OFF用来结束再生步骤。

参数显示	说明
[1---10]	再生循环第一步（反洗），用时10分钟
[2---45]	再生循环第二步（吸盐慢洗），用时45分钟
[3---8]	再生循环第三步（正洗），用时8分钟
[4---3]	再生循环第四步（注水），用时3分钟
[5OFF]	再生循环第五步（结束）

注：不同型号软水机各个步骤的设置时间不同，具体设置参数请咨询当地的经销商或售后服务人员。

7、流量计型号 [F]

按下循环键进入到“流量计型号”参数设定，该参数用于设定流量型号，以字母F标识。通过向上或向下键选择参数。如果系统再生控制类型设为时间型该选项将不出现。

参数显示	说明
[F-133]	3/4"涡轮流量计（美制格式）
[F-35.1]	3/4"涡轮流量计（公制格式）

8、阀门类型 [o--]

按下循环键进入到“阀门类型”参数设定，以字母“o”标识。通过向上或向下键选择参数。

参数显示	说明
[o-1]	5600se阀门
[o---2]	该项不做典型应用

9、电源频率 [LF--]

按下循环键进入到“电源频率”参数设定，以字母“LF”标识。频率选择正确后，设备将精确运行。有以下两种选择：

参数显示	说明
[LF50]	50HZ 电源频率（适于中国大陆使用）
[LF60]	60HZ 电源频率

10、退出编程模式：

当所有参数设定完毕后，按下循环键保存数据后，系统将退出编程模式，进入正常工作状态。

*注：用户对系统设置的任何改变都可能导致软水机无法正常工作，故建议用户不要自行进行编程设置。如有任何问题请及时联系售后服务人员咨询。

6.3 调试启动

6.3.1初装调试（此过程由安装人员操作）

- 进入系统编程模式，为软水机调整好对应程序设置（设置可参见下表：软水机程序设置参数表），控制面板回到工作模式，将显示时间调整为当前时间，并确认其他的外界设备（接口、阀门、水龙头）是否连接牢靠，并处于工作状态，以避免使用时给您带来的不便；
- 向再生剂箱加4-5L清水；
- 按下循环键5秒钟，启动一次即时再生[注]，缓慢打开进水阀至1/4开启处（注意：阀门开起过快会对处理介质产生冲击作用），此时，可以听到空气从排污管排出的声音；
- 待空气排净后，全部开启进水阀。

※注：此次再生需用盐，目的是洗去软化树脂在运输和装填中带入的杂质，如果再生一次后打开出水口仍然有黄色液体流出（这是软化树脂生产过程的残余反应物，属于正常现象），则需要再次启动再生一次。

软水机程序设置参数参考表

	步骤名称	参数备注	PWCE54F10
1	显示格式: 美制 (GPD) /公制 (L)	U-1 美制格式 (加仑)	U-1
		U-2 标准公制 (升)	
		U-4 英国公制 (立方米)	
2	再生类型	7-1 时间延迟型	7-3
		7-2 流量即时型	
		7-3 流量延迟型	
3	每周期处理水量	时间延迟型本显示不可见	2800
4	再生时间		2:00
5	再生间隔天数	(天)	A-15
6	再生循环第一步	(分钟)	10
7	再生循环第二步	(分钟)	60
8	再生循环第三步	(分钟)	10
9	再生循环第四步	(分钟)	6
10	再生循环第五步		OFF
11	流量计规格		F133
12	阀门类型		0-1
13	供电频率	(HZ)	LF50

备注：再生处理量(C)是依据进水硬度200mg/L，出水硬度小于100mg/L而得，各地因进水水质差异需略作相应调整。原水硬度应以当地实际水质硬度做调整（默认12gpg，约200mg/L硬度）。

注：1gpg=17.12mg/L

6.4 用户操作使用（由用户自行操作）

- 观察盐箱，如无软水盐或软水盐量不足，请向盐箱中放入软水盐，盐量参考《产品规格》；
- 经初装调试运行后盐箱中已经自动注入一定量的水，若无水，则用户需加入4-5L清水；
- 强制启动一次再生；
- 再生完成后，软水机即可开始投入使用；
- 请定期检查盐箱，如无软水盐或软水盐量不足，请向盐箱中放入软水盐；
- 请定期检查控制面板时间是否正确，有无断电，并及时调整；
- 请定期检查各水管接口及排污口有无渗漏，并及时与服务商联系。
- 系统时间调整请参照.6.1或6.2.1节。

注意：

- 1.软水机安装完成后，持续按住循环键5秒钟启动再生程序进行首次冲洗，冲洗完成后方可使用；
- 2.长期停用后恢复使用时进行冲洗至水清为止(约30分钟)；

日常维护

正确使用和操作本系统，将会延长设备的使用寿命

- 建议使用本软水系统的客户对原水水质做一些简单了解。因为，在某些环境下，应用本系统处理水质严重超标的原水（例如铁、锰等重金属离子）可能会使本系统中的处理介质发生“中毒”现象，导致您不得不更换新的处理介质，一般应控制进水铁离子含量 $<0.3\text{mg/L}$ ；
- 当您的管网经过检修后，龙头的初期出水往往含有大量铁锈以及污染物，请在每次停水后打开旁通阀或旁通管道，放掉系统脏水，或在本系统前加装过滤装置，确保干净的水进入软水机系统，一般应控制进水浊度 $<5\text{NTU}$ 。
- 不可使本系统中的软化树脂长时间缺水，导致干燥失效；
- 在一般情况下，只要保持软水系统能够在稳定的水压和电压下工作，本系统即可发挥出最佳性能。系统中控制阀的最低进水水压为 0.14MPa ，最高承受压力为 0.35MPa ，如果超过此压力值，请在系统前安装减压阀；
- 本系统自带变压器，用户需提供稳定的 $220\text{V}\ 50\text{Hz}$ 交流电源，本产品的自动控制系统需要持续、稳定的电能做保障，当使用过程中因故出现停电以后，系统初始设置不会改变，为电子控制器内置了数据保护功能，时间能够继续运行至少48小时，已经处理的永量信息能够保持至少48小时。当停电时间超过48小时后，为了保证系统能够按照初始设定程序进行工作，您只需再次调准系统时间；
- 建议用户在净水流量以下运行本系统，超过这个流量系统将超负荷运行。
- 不可使本系统中在超出 $2\sim 39\text{ }^{\circ}\text{C}$ 的环境下工作，务必做好软水机及其管道的防冻措施；
- 如果使用的是未配置防水性外壳的控制器，就应当尽量保证控制器的干燥，以避免控制器的电器部件发生短路；

- 树脂再生需要使用盐水，用于溶解盐的水会由软水机注入盐箱，因此在软水机正常运行之前您需要在盐箱内装满盐。再生用盐需使用颗粒状或丸状的软水专用盐，请勿使用品质较差的工业盐，因其含有较多杂质和沉淀物会污染树脂层，严重降低软水机的工作容量，也尽量不要用食盐代替，其中的某些添加剂可能使树脂中毒。
- 有些再生剂内含有杂质成分比较多，长时间使用后会有污垢积存，应当予以清除，以免管路发生堵塞；清洗再生剂箱时，应先取出盐井，然后取出盐算，用清水清洗即可，切勿用任何有机溶剂清洗；
- 在潮湿地区，盐箱中会出现盐桥现象，在水和盐桥之间形成一个空间，盐不能溶解于水中形成盐水，树脂无法正常再生，提供软水。破坏盐桥可以用一根小棍插入盐中，如果小棍感觉到有硬物，这就可能是盐桥此时请轻轻将盐桥戳碎。切勿敲打盐箱外壁；
- 当因故长期不能使用本系统时（半年以上），应设法在半年左右（或更短时间）对全系统通水几个小时并启动一次再生，以便本系统在您再次连续使用时能够发挥最佳效能。

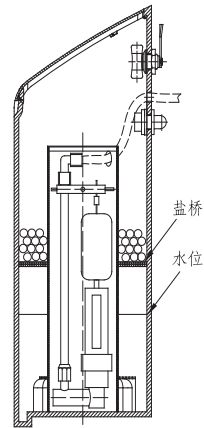

盐桥位置示意图

故障处理及排除

故障	原因	措施
1 软水机不再生	A 设备电源中断且内置电源失效	A 确保持续电源供应（检查保险丝、插座和开关等），更换内置电源
	B 计时器不正常工作	B 更换计时器
	C 控制阀驱动电机不正常工作	C 更换驱动电机
	D 编程不当	D 检查编程是否正确，必要时启动出厂设置
2 软水机产出硬水	A 旁通阀已打开（如已安装旁通阀）	A 关闭旁通阀
	B 盐箱内盐量耗尽	B 向盐箱内加盐，保证盐位高于水位
	C 射流器或滤网堵塞	C 更换射流器和滤网
	D 流入盐箱内的水量不足	D 检查盐箱注水时间，如有必要清理吸盐管
	E 中心管泄露	E 检查中心管是否破裂，检查O型圈
	F 控制阀内部泄露	F 更换密封圈、隔删或活塞
	G 流量计卡住	G 移除流量计阻碍物
	H 流量计信号断开，或未连接到流量计	H 将信号线连到计时器和流量计上
	I 软水机不吸盐水	I 见故障9
	J 编程不当	J 重新编程

3 软水机耗盐量大	A 盐量设置错误	A 检查用盐量设置，每次再生耗盐不要超过建议用盐量
	B 盐箱内水量过多	B 见故障 7
	C 编程不当	C 检查编程是否正确，必要时启用出厂设置
4 出水水压明显降低	A 管道内铁垢过多	A 清理管道
	B 软水机内铁垢过多导致树脂层拥塞	B 清理控制阀，清理树脂(需专业人员操作)或更换树脂
	C 控制阀进水管被异物堵塞	C 卸下活塞，清理控制阀
5 树脂流失	A 排水管道规格过大	A 确保排污限流
6 软化水内含铁量过大	A 进水铁含量超过正常值	A 在过滤器或系统中安装除铁装置，更换树脂
7 盐箱内水量过多	A 排污限流堵塞	A 清理排污限流
	B 吸盐阀不能正常工作	B 更换吸盐阀
	C 编程不当	C 检查编程是否正确，必要时启动出厂设置
8 软水机供应盐水	A 系统正进行再生	A 请避开再生时用水
	B 射流器堵塞	B 清洗射流器，更换滤网
	C 计时器不正常工作	C 更换计时器
	D 吸盐阀内有异物	D 清洗或更换吸盐阀
	E 吸盐限流内有异物	E 清洗吸盐限流
	F 排污限流有异物	F 清洗排污限流
	G 编程不当	G 检查编程是否正确，必要时启动出厂设置
9 软水机不吸盐水	A 排污限流堵塞	A 清洗排污限流
	B 射流器堵塞	B 清洗或更换射流器
	C 射流器滤网堵塞	C 更换滤网
	D 吸盐阀损坏或堵塞	D 清理或更换吸盐阀
	E 吸盐限流堵塞	E 清洗吸盐限流
	F 管道水压过小	F 提高管道水压(管道水压保持在 25psi)
	G 控制阀内部漏水	G 更换密封圈、隔栅或活塞组件
	H 编程不当	H 检查编程是否正确，必要时启动出厂设置
	I 计时器不正常工作	I 更换计时器

10 控制阀不停的再生循环	A 计时器不正常工作	A 更换计时器
	B 微动开关或信号线护套损坏	B 更换微动开关或信号线护套
	C 旋转凸轮不正常	C 更换或重新安装旋转凸轮
11 排水口不停的排水	A 控制阀内有异物	A 取下活塞组件，检查内孔，清除异物。在再生的每一个状态检查控制阀工作情况。
	B 控制阀内部漏水	B 更换密封圈或活塞组件
	C 控制阀在吸盐或反洗状态受阻	C 更换活塞，密封圈和隔栅。
	D 计时器电机停滞或被卡住	D 更换计时器电机，检查所有齿轮是否有齿脱落。
	E 计时器不正常工作	E 更换计时器。

产品结构图

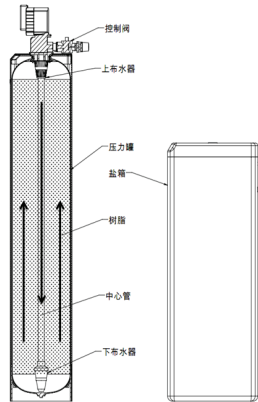

主要成分或部件使用年限

PWCE54F10型与水接触的主要部件的材质、规格及其使用寿命如下表所示

部件名称	材质	规格	用量
钠型阳离子交换树脂	苯乙烯钠型阳离子交换树脂	粒径: 1mm	41L
聚乙烯 (PE) 压力罐	内衬: 聚乙烯	直径: 250mm	1个
	外壳: 玻璃纤维	高度: 1372mm	
聚乙烯盐箱	聚乙烯	70L	1个
ABS进出水控制阀	ABS	进出水口25mm	1个
PVC中心管	PVC	Φ25 × 1265mm	1根
ABS布水器	ABS	Φ25	1套

注: 树脂的使用年限为10年, 该使用期限为建议更换周期, 滤料实际使用期限会根据实际用水状况和当地自来水水质而变化。

有害物质声明

产品中有害物质的名称及含量表

部件名称	有害物质					
	铅(Pb)	汞(Hg)	镉(Cd)	六价铬(Cr(VI))	多溴联苯(PBB)	多溴二苯醚(PBDE)
塑料件	○	○	○	○	○	○
橡胶密封件	○	○	○	○	○	○
电脑板组件	×	○	×	○	○	○
电源适配器	×	○	○	○	○	○
包装印刷	○	○	○	○	○	○

本表格依据 SJ/T11364 的规定编制。

○：表示该有害物质在该部件所有均质材料中的含量均在 GB/T26572 规定的限量要求以下。

×：表示该有害物质至少在该部件的某一均质材料中的含量超出 GB/T26572 规定的限量要求。

说明：某些型号产品可能不包含表中部分部件，具体以实物为准。

标记“×”的部件，皆因行业技术发展水平限制而无法实现有害物质的替代。



在中华人民共和国境内销售的电子信息产品必须标识此标志。
圆圈内的数字表示正常使用状态下产品的环保使用期限。

售后服务规定

1. 用户应保存好购机发票和产品保修卡,作为售后服务依据。如无法出示保修卡和有效购买发票的,本公司将不予提供相应服务。
2. 由爱惠浦授权服务商 / 经销商上门为用户提供安装、维护、维修服务。
3. 保修期为 1 年,自有效购买发票注明的日期起计算。在保修期内,如出现产品质量问题,当地经销商或服务商负责提供免费保修服务;超过保修期的,经销商或服务商将收取相应的维修费用。如果联系不上经销商或服务商,请拨打爱惠浦服务电话 400-820-6671。
4. 以下情况将不享受我司提供的保修服务:
 - 本公司未授权的专业人员安装;
 - 用户未按照使用说明书所述正常方式操作造成的产品故障或损坏;
 - 用户私自修理或改动设备所造成的故障或损坏;任何不可抗力(包括但不限于火灾、水灾、地震、雷击等自然灾害)所造成的故障或损坏;
 - 任何人为因素(包括但不限于摔坏、撞击等)所造成的故障或损坏;
 - 无法出示保修卡、购机发票或发票上内容有涂改;
 - 使用未经本公司认可的部件造成的一切问题。
5. 保修期内为用户维修设备后更换下来的旧零件均将由滨特尔公司无偿收回。
6. 水处理设备中的所有滤芯滤料等耗材不享受免费保修服务。
7. 边远地区如需到现场实行保修服务时,经销商或服务商将收取一定的服务费用。

上述售后服务条款仅适用于中国大陆地区。

维修记录

日期	故障原因	更换配件	维修人员

尊敬的顾客：

非常感谢您选择和使用爱惠浦净水器。

当您购买了本公司产品后，请登录我司官网 www.pentairwater.cn，注册会员并登记您的相关信息，您将获得更好的保障服务以及我们的跟踪服务。

铭牌粘贴处



生产者：苏州滨特尔水处理有限公司
生产地址：江苏省苏州市苏州新区何山路 371号
邮政编码：215011
服务热线：400-820-6671
网 址：www.pentairwater.cn

该说明书最终解释权归本公司所有。如您有任何疑问，欢迎致电滨特尔服务热线。